

SPCO[®]
makes life easier



Abwasserpumpen
50Hz

Inhalt



Seite 06 NWE

Abwasserpumpe-2P
0.45kW-1.5kW



Seite 9 NW

Abwasserpumpe-2P
0.45kW-5.5kW



Seite 14 NWS

Edelstahl-
Abwasserpumpe-2P
0.37kW-5.5kW



Seite 17 MAU

Abwasserpumpe-2P
1.5-11kW / Vortex
ab S.21 80mm
Kugeldurchgang



Seite 25 MAU

Abwasserpumpe-4P
Vortex / DN80
1.5kW-7.5kW



Seite 29 MAU

Abwasserpumpe-4P
Vortex / DN100
3.7kW-7.5kW



Seite 33 MAE

Abwasserpumpe-4P
Einkanal / DN80
1.5kW-7.5kW



Seite 37 MAE

Abwasserpumpe-4P
Einkanal / DN100
1.5kW-7.5kW



Seite 41 MAE

Abwasserpumpe-4P
Einkanal / DN150
5.5kW-7.5kW



Seite 45 MAE

Abwasserpumpe-2P
Einkanal / Typ
Innengewinde
0.75kW-1.5kW



Seite 48-59 MAE

Abwasserpumpe-2P
Einkanal
0.75kW-11kW



Seite 60 MAC

Schneidwerk-2P
0.75kW-7.5kW



Seite 64 MAC

Schneidwerk-4P
1.5kW-7.5kW



Seite 68 GPK

Schneidwerk-2P
1.1kW-5.5kW



Seite 71 GPK

Schneidwerk-2P
11kW

Produkteinführung / Eigenschaften und Anwendungen

Die Tauchabwasserpumpen der Serien MAE, MAU, MAC und GPK basieren auf einer ausgereiften Konstruktion mit optimierter Hydraulik, robuster Bauweise, zuverlässiger Abdichtung und effizienter Motorkühlung. Sie sind für den Förderbereich mit Feststoffen ausgelegt und bieten einen hohen Wirkungsgrad sowie eine hohe Betriebssicherheit. Je nach Baureihe stehen verschiedene Installationsarten zur Verfügung.

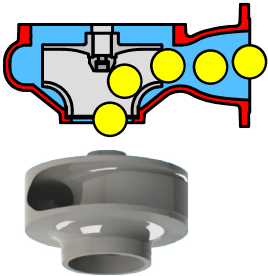
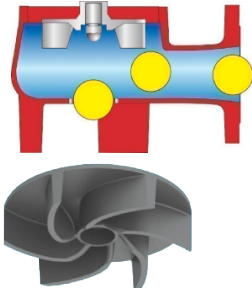
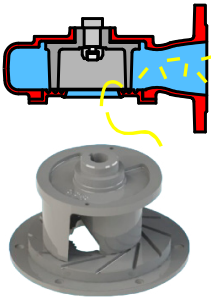
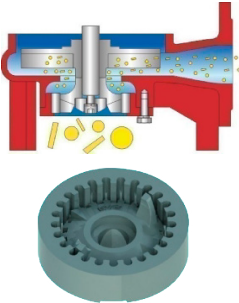
<p>MAE-Serie Einkanalrad</p> 	<p>Die MAE-Serie ist mit einem Einkanal-Laufrad ausgerüstet und für Abwasseranwendungen ausgelegt. Das Laufrad hat einen grossen freien Durchgang vom Einlauf bis zum Auslauf. Dadurch wird die Verstopfungsgefahr durch mitgeführte Feststoffe reduziert.</p>	<ol style="list-style-type: none"> 1. Zur Förderung von Abwasser aus Industrie, Einkaufszentren, Spitälern, Hotels usw. 2. Zur Förderung von häuslichem Abwasser und Regenwasser aus Wohngebieten, Parkplätzen und kommunalen Anlagen. 3. Zur Abwasserförderung in Kläranlagen und in der Landwirtschaft.
<p>MAU-Serie Vortex</p> 	<p>Die MAU-Serie ist eine vielseitige Pumpe mit Wirbelrad. Das Fördermedium wird durch die Strömung im Pumpengehäuse bewegt. Dadurch eignet sich die Pumpe besonders für Medien mit Feststoffen und Faserstoffen und ist weniger anfällig für Verstopfungen.</p>	<ol style="list-style-type: none"> 4. Zur Förderung von schlammigem Wasser und Laugen auf Baustellen, in Fabriken und im Bergbau. 5. Die MAU-Serie eignet sich besonders für die Förderung von Abwasser mit grösseren Feststoffanteilen auf Baustellen oder im Bergbau.
<p>MAC-Serie Schneidwerk</p> 	<p>Die MAC-Serie arbeitet mit einem Schneidmechanismus. Durch das Zusammenspiel von Schneidelement und speziell geformtem Laufrad bzw. Saugdeckel werden faserige Bestandteile zerkleinert, damit das Abwasser sicher und weitgehend verstopfungsfrei gefördert werden kann.</p>	<ol style="list-style-type: none"> 6. Die MAC-Serie eignet sich besonders für die Förderung von Abwasser mit weichen, leicht zerkleinerbaren Fasern, zum Beispiel aus Schlachthöfen oder Biogasanlagen.
<p>GPK-Serie Schneidwerk</p> 	<p>Die GPK-Serie ist mit einem Zerkleinerungsmechanismus im Saugbereich ausgestattet. Feststoffe werden vor dem Fördervorgang in kleinere Teile zerkleinert und anschliessend über das Wirbelrad gefördert. Dadurch wird das Risiko von Verstopfungen in der Druckleitung reduziert.</p>	<ol style="list-style-type: none"> 1. Zur Förderung von Abwasser unter höherem Druck in kleinen Druckentwässerungssystemen. 2. Zur Förderung von häuslichem und gebäudeseitigem Abwasser. 3. Zur Förderung von Abwasser mit Feststoffen, die zerkleinert werden müssen.

Konstruktionsmerkmale

1. Pumpengehäuse und Laufrad

Pumpengehäuse und Laufrad sind präzise aufeinander abgestimmt und durch wiederholte Optimierungen konstruktiv verbessert. Die Hydraulik ist leistungsstark, die Kennlinie verläuft flach, wodurch eine Überlastung erschwert wird. Das Laufrad ist exakt ausgewuchtet, um Vibrationen auf ein Minimum zu reduzieren und die Lebensdauer von Lagerung und Gleitringdichtung bestmöglich zu verlängern.

2. Motor

Der Motor mit Schutzart IP68 ist für den Betrieb unter Wasser geeignet. Dadurch wird eine wirksame Kühlung erreicht. Im Vergleich zu herkömmlichen Motoren ist er robuster und langlebiger.

3. Gleitringdichtung

Der Motor ist mit einer hochwertigen doppelten Gleitringdichtung oder mit zwei einzelnen Gleitringdichtungen ausgestattet. Dadurch wird eine zuverlässige Abdichtung sichergestellt. Unter normalen Betriebsbedingungen liegt die störungsfreie Betriebszeit bei über 8000 Stunden.

4. Lagerung

Es werden hochwertige Rillenkugellager oder Schrägkugellager verwendet. Diese sorgen für eine zuverlässige Abstützung des Motors und der Pumpe und bieten eine hohe Aufnahmefähigkeit für Radial- und Axialkräfte. Dadurch läuft die Pumpe ruhig und die Lebensdauer der gesamten Einheit wird verlängert.

5. Kabel und Abdichtung

1. Das verwendete Kabel ist weich, abwasserbeständig, mechanisch belastbar und ölbeständig. Der Kabelquerschnitt ist auf eine Umgebungstemperatur von 40°C, eine Standardtemperatur von 25°C und den Dauerbetrieb ausgelegt. Dadurch ist ein sicherer und langlebiger Betrieb gewährleistet.

2. Die Gummitülle am Kabel besitzt eine hohe Schlagfestigkeit und verhindert, dass Medium über die Kabeleinführung in den Motor eindringt.

3. Zwischen Kabelmantel und Ader ist zusätzlich eine Abdichtung vorhanden. Selbst wenn der Gummimantel beschädigt ist, kann das Eindringen von Medium in den Motor über das Kabel weiterhin verhindert werden.

6. Motorgehäuse

Oberdeckel, oberer Lagersitz, Lagersitz, Motorgehäuse usw. bilden zusammen das Pumpengehäuse. Alle Verbindungsstellen sind statisch zuverlässig abgedichtet. Jede Einheit wird einer strengen hydraulischen Prüfung unterzogen, um Dichtheit sicherzustellen.

7. Schutzeinrichtungen

1. Eingebauter Motorschutz: Pumpen bis 7.5 kW sind mit einer integrierten Schutzeinrichtung ausgestattet, die Schäden durch Überlastung oder Phasenausfall verhindern kann.
2. Öl-Wasser-Leckagesonde (optional): Bei 4-poligen Pumpen ab 5.5 kW, 2-poligen Pumpen ab 7.5 kW sowie bei Pumpen mit Ölkammer-Leckagesonde kann im Ölkammergehäuse eine Sonde zur Überwachung der ersten Gleitringdichtung installiert werden. Wenn Medium in die Ölkammer eindringt und die Sonde erreicht, wird ein Signal zum Abschalten des Motors ausgegeben.
3. Überhitzungsschutz (optional): Ein Überhitzungsschutz kann in die Motorwicklung eingebaut werden. Wenn die Wicklung eine kritische Temperatur erreicht oder sich aus anderen Gründen unzulässig erwärmt, sendet der Schutz ein Signal zum Abschalten des Motors.

Installationsarten

1. Feste Rohrinstallation (gemäss Darstellung)

2. Kupplungsfussinstallation (gemäss Darstellung)

(Hinweis: Ein kompletter Satz mit Kupplungsfuss, oberer Führungshalterung, Kupplungsadapter und Flansch $\leq 4''$ ist passend zur Pumpe verfügbar.)

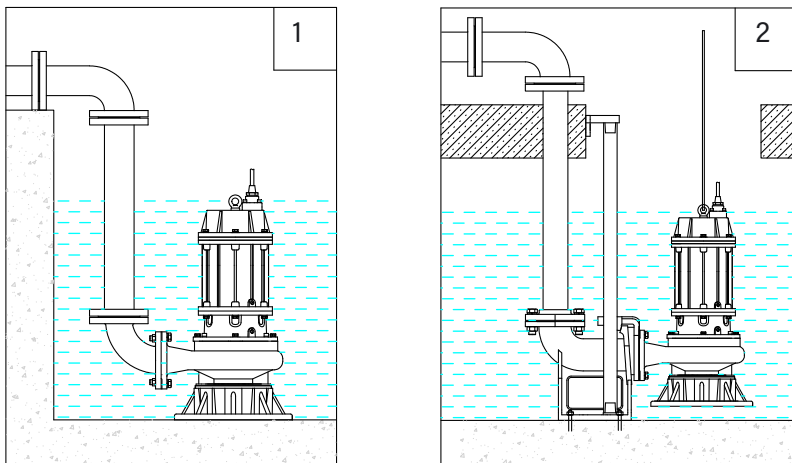

Typenschlüssel

50 MAE 2 1.5 F

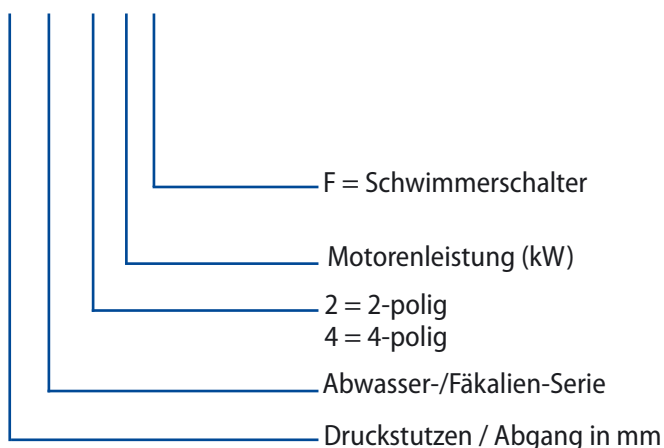

NWE • Vortex Laufrad • 0.45 kW ~ 1.5 kW

50Hz (synchrone Drehzahl: 3000rpm) 2Polig

Technische Daten

- Isolationsklasse: F
- Schutzart: IP68
- Wassertemperatur: bis 40 °C
- pH-Wert: 6 bis 10
- Dichte des Fördermediums: bis 1,3 g/cm³
- Stromversorgung:
Drehstrom 400V ± 10%, 50Hz
Einphasenwechselstrom 230V ± 10%, 50Hz
- Motorschutz: integriert
- Fördermenge: bis 28 m³/h
- Förderhöhe: bis 18 m
- Maximale Eintauchtiefe: 10 m
- Kabellänge: 10 m



Stückliste

Pos.-Nr.	Bauteil	Material
01	Abgang	ABS
01b	Abgang	Gusseisen
02	Traggriff	Edelstahl
05	Oberdeckel	Gusseisen
06	Oberes Lagergehäuse	Gusseisen
07	Lagergehäuse	Gusseisen
10	Dichtungshalter	Gusseisen
11	Motorgehäuse	Edelstahl
13	Pumpengehäuse	Gusseisen
14	Laufrad	Gusseisen
27	Stator	
28	Rotor	Welle: AISI304SS
31a	Lager	Kugellager
31b	Lager	Kugellager
32	Kondensator	(nur Einphasenwechselstrom)
33	Motorschutz	
34	Gleitringdichtung	SiC-Keramik/ Carbon-Keramik
35	Öldichtung	
47	Kabel	H07RN-F

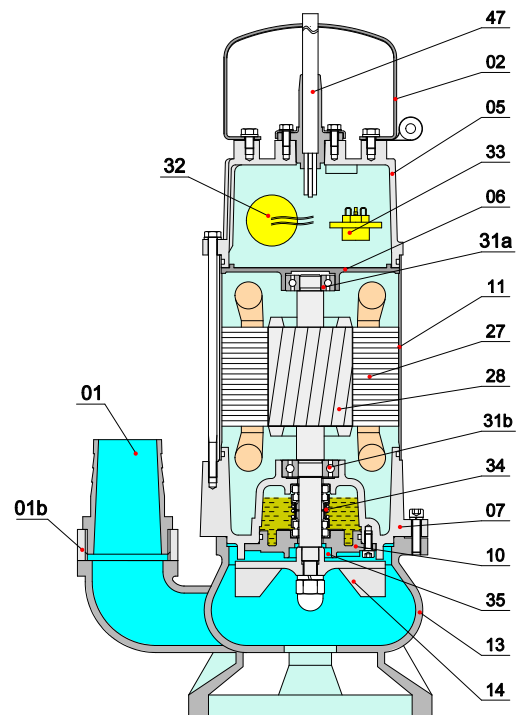

Pumpenkennlinie

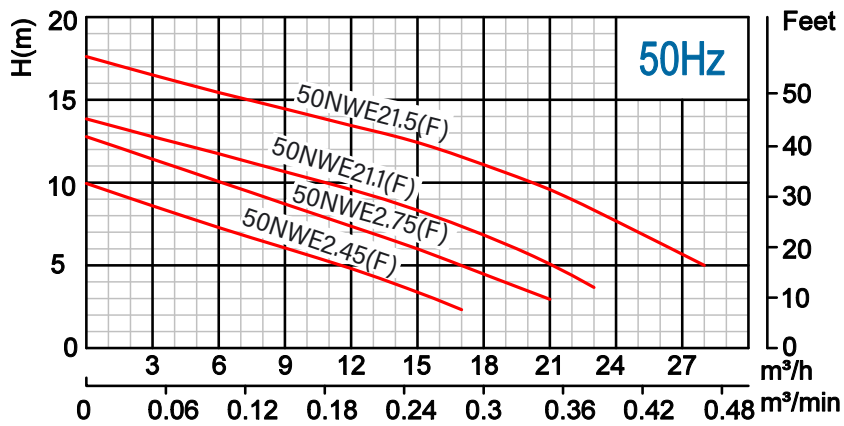

Modell (50Hz)	Spannung und Nennstrom		Abgang		Motoren- leistung		Optimale Fördermenge und Förderhöhe		Max. Fördermenge und Förderhöhe		Kugel- durch- gang	Kabel H07RN-F
	V	A	mm	Zoll	kW	HP	m³/h	m	m³/h	m	mm	mm²
50NWE2.45	400	1.3	50	2"	0.45	0.6	10	6	17	10	35	1.0
50NWE2.45F	230	3.5	50	2"	0.45	0.6	10	6	17	10	35	1.0
50NWE2.75	400	2.0	50	2"	0.75	1	10	8	21	13	35	1.0
50NWE2.75F	230	5.2	50	2"	0.75	1	10	8	21	13	35	1.0
50NWE21.1	400	2.8	50	2"	1.1	1.5	15	8	23	14	35	1.0
50NWE21.1F	230	7.2	50	2"	1.1	1.5	15	8	23	14	35	1.0
50NWE21.5	400	3.2	50	2"	1.5	2	15	12	28	18	35	1.0
50NWE21.5F	230	10	50	2"	1.5	2	15	12	28	18	35	1.5

Dimensionen mit Bogen

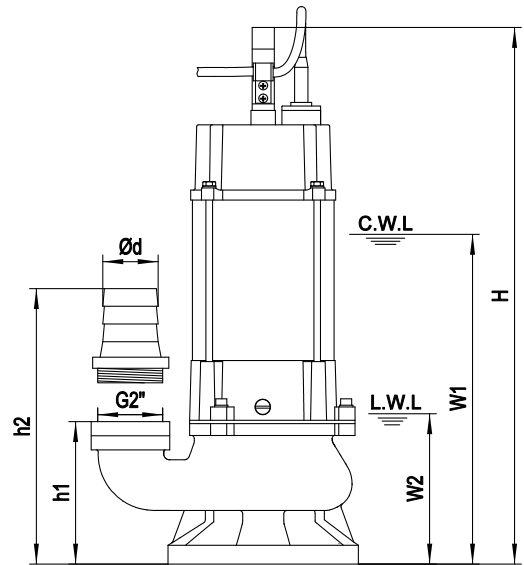
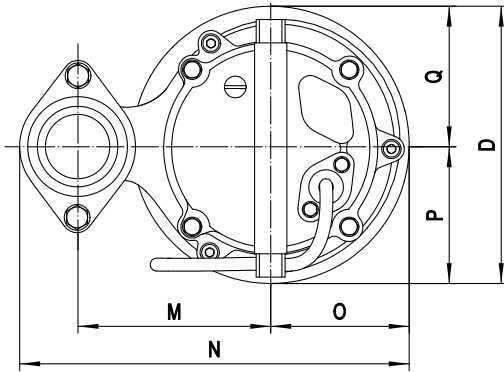

C.W.L. = Wasserstand im Dauerbetrieb

L.W.L. = Minimal zulässiger Wasserstand im Dauerbetrieb

Modell	Ød	h1	h2	W1	W2	H	O	P	Q	D	M	N	N.G kg	B.G kg	Verpackungsmaß mm
50NWE2.45	50	137	204	280	130	464	86	86	86	172	120	242	17.5	19	495×260×220
50NWE2.45F	50	137	204	280	130	464	86	86	86	172	120	242	17.5	19	495×260×220
50NWE2.75	50	137	204	300	130	474	86	86	86	172	120	242	19	20.5	505×260×220
50NWE2.75F	50	137	204	300	130	484	86	86	86	172	120	242	19.5	21	515×260×220
50NWE21.1	50	139	206	305	125	488	91	91	91	182	140	267	20	21.5	520×285×225
50NWE21.1F	50	139	206	320	125	503	91	91	91	182	140	267	21	22.5	535×285×225
50NWE21.5	50	139	206	305	125	503	91	91	91	182	140	267	22	23.5	535×285×225
50NWE21.5F	50	139	206	320	125	523	91	91	91	182	140	267	23.5	25	555×285×225

NW • Vortex Laufrad • 0.45 kW ~ 5.5 kW

50Hz (synchrone Drehzahl: 3000rpm) 2Polig

Technische Daten

- Isolationsklasse: F
- Schutzart: IP68
- Wassertemperatur: bis 40 °C
- pH-Wert: 6 bis 10
- Dichte des Fördermediums: bis 1,3 g/cm³
- Stromversorgung:
Drehstrom 400V ± 10%, 50Hz
Einphasenwechselstrom 230V ± 10%, 50Hz
- Motorschutz: integriert
- Fördermenge: bis 74 m³/h
- Förderhöhe: bis 27 m
- Maximale Eintauchtiefe: 10 m
- Kabellänge: 10 m



DN50, 65 (PN6 & 10)

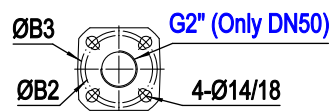

DN80 (PN6 & 10)

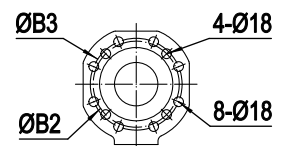

Stückliste

Pos.-Nr.	Bauteil	Material
01	Abgang	Gusseisen
01a	Druckstutzen	Gusseisen
02	Traggriff	
05	Oberdeckel	Gusseisen
07	Lagergehäuse	Gusseisen
10	Dichtungshalter	Gusseisen
11	Motorgehäuse	Edelstahl
13	Pumpengehäuse	Gusseisen
14	Laufrad	Gusseisen
17	Kupplungsadapter	Gusseisen
22a	Kupplungssitz	Gusseisen
22b	Oberer Führungshalter	Gusseisen
27	Stator	
28	Rotor	Welle: AISI304SS
30	Flansch	Gusseisen
31a	Lager	Kugellager
31b	Lager	Kugellager
33	Motorschutz	
34	Gleitringdichtung	SiC-SiC/ Carbon-Keramik
35	Öldichtung	
47	Kabel	H07RN-F

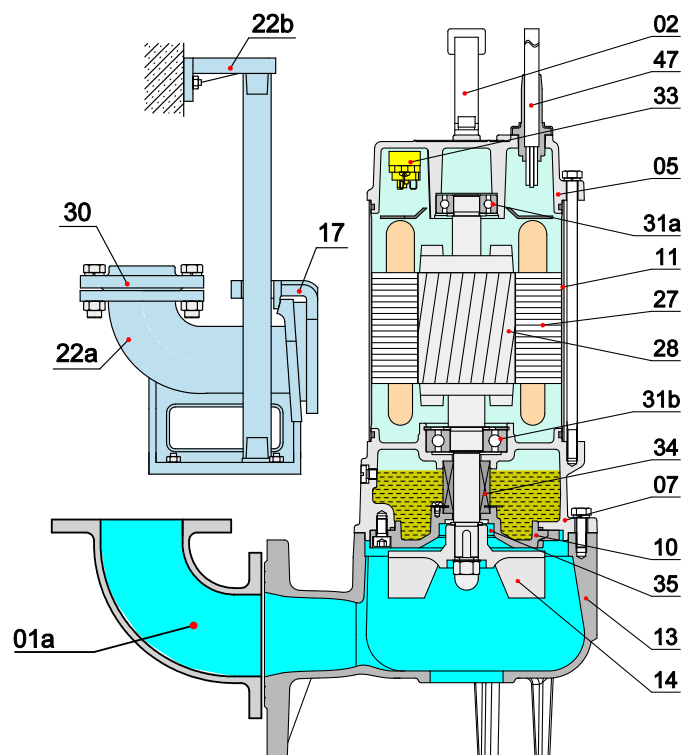

Pumpenkennlinie

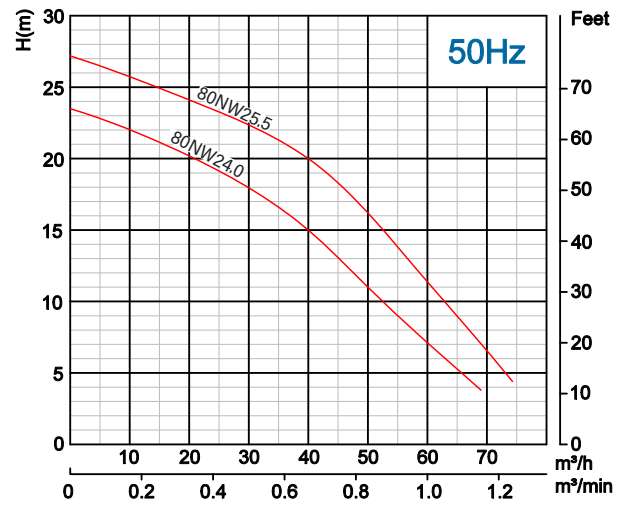
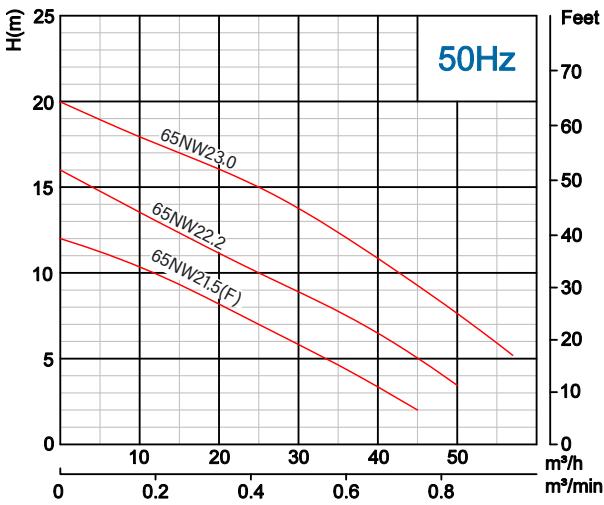
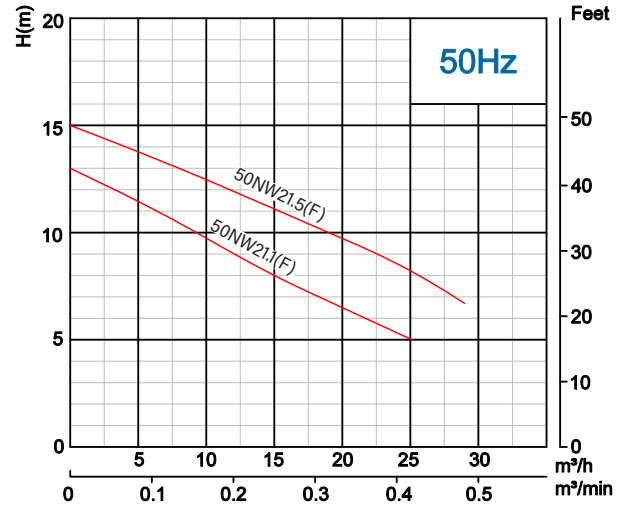
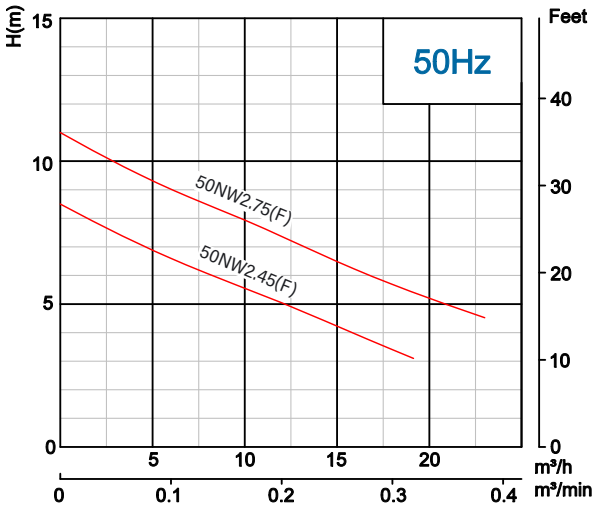

Modell (50Hz)	Spannung und Nennstrom		Abgang		Motoren- leistung		Optimale Fördermenge und Förderhöhe		Max. Fördermenge und Förderhöhe		Kugel- durch- gang	Kabel H07RN-F 10m
	V	A	mm	Zoll	kW	HP	m ³ /h	m	m ³ /h	m	mm	mm ²
50NW2.45	400	1.3	50	2"	0.45	0.6	12	5	19	8.5	50	1
50NW2.45F	230	3.5	50	2"	0.45	0.6	12	5	19	8.5	50	1
50NW2.75	400	2	50	2"	0.75	1	15	6	23	11	50	1
50NW2.75F	230	5.2	50	2"	0.75	1	15	6	23	11	50	1
50NW21.1	400	2.8	50	2"	1.1	1.5	15	8	25	13	50	1
50NW21.1F	230	7.2	50	2"	1.1	1.5	15	8	25	13	50	1
50NW21.5	400	3.2	50	2"	1.5	2	18	10	29	15	50	1
50NW21.5F	230	10	50	2"	1.5	2	18	10	29	15	50	1.5
65NW21.5	400	3.2	65	2½"	1.5	2	25	7	45	12	56	1
65NW21.5F	230	10	65	2½"	1.5	2	25	7	45	12	56	1.5
65NW22.2	400	5	65	2½"	2.2	3	25	10	50	16	56	1
65NW23.0	400	6.5	65	2½"	3	4	25	15	57	20	56	1.5
80NW24.0	400	8.9	80	3"	4	5.5	40	15	69	23.5	56	1.5
80NW25.5	400	11.7	80	3"	5.5	7.5	40	20	74	27	56	2.5

Dimensionen mit Bogen

Abmessungen des Pumpengehäuseflansches

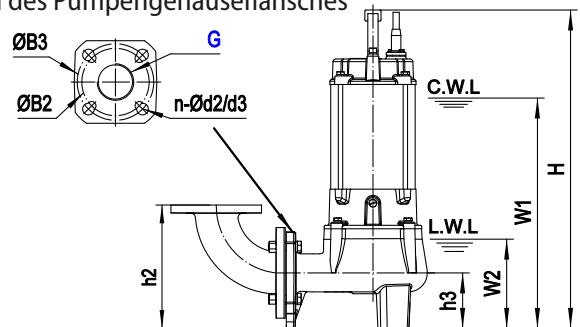
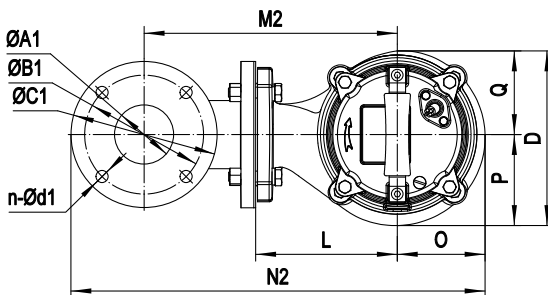

C.W.L.: Wasserstand im Dauerbetrieb

L.W.L.: Niedrigster Wasserstand im Dauerbetrieb

Modell	G	Ø A1	Ø B1	Ø B2	Ø B3	Ø C1	n-Ød1	n-Ød2	n-Ød3	h2	h3	W1	W2	H	O	P	Q	L	D	M2	N2
50NW2.45	G2"	50	110	110	125	140	4-Ø14	4-Ø14	4-Ø18	188	88	310	150	449	85	79	72	138	151	240	395
50NW2.45F	G2"	50	110	110	125	140	4-Ø14	4-Ø14	4-Ø18	188	88	330	150	487	85	79	72	138	151	240	395
50NW2.75	G2"	50	110	110	125	140	4-Ø14	4-Ø14	4-Ø18	188	88	330	150	459	85	79	72	138	151	240	395
50NW2.75F	G2"	50	110	110	125	140	4-Ø14	4-Ø14	4-Ø18	188	88	330	150	507	85	79	72	138	151	240	395
50NW21.1	G2"	50	110	110	125	140	4-Ø14	4-Ø14	4-Ø18	188	88	350	150	474	81	84	77	138	161	240	391
50NW21.1F	G2"	50	110	110	125	140	4-Ø14	4-Ø14	4-Ø18	188	88	350	150	527	81	84	77	138	161	240	391
50NW21.5	G2"	50	110	110	125	140	4-Ø14	4-Ø14	4-Ø18	188	88	370	150	489	81	84	77	138	161	240	391
50NW21.5F	G2"	50	110	110	125	140	4-Ø14	4-Ø14	4-Ø18	188	88	370	150	547	81	84	77	138	161	240	391
65NW21.5	-	65	130	130	145	160	4-Ø14	4-Ø14	4-Ø18	218	98	395	170	543	96	100	91	155	191	277	453
65NW21.5F	-	65	130	130	145	160	4-Ø14	4-Ø14	4-Ø18	218	98	415	170	623	96	100	91	155	191	277	453
65NW22.2	-	65	130	130	145	160	4-Ø14	4-Ø14	4-Ø18	218	98	415	170	563	96	100	91	155	191	277	453
65NW23.0	-	65	130	130	145	160	4-Ø14	4-Ø14	4-Ø18	218	98	455	170	603	96	100	91	155	191	277	453
80NW24.0	-	80	150	150	160	190	4-Ø18	4-Ø18	8-Ø18	245	105	460	170	608	105	108	100	175	208	317	517
80NW25.5	-	80	150	150	160	190	4-Ø18	4-Ø18	8-Ø18	245	105	490	170	638	105	108	100	175	208	317	517

Modell	N.G / kg	B.G / kg	Verpackungsmaß mm
50NW2.45	21.5	23	485×265×280
50NW2.45F	21.5	23	525×265×280
50NW2.75	22	23.5	495×265×280
50NW2.75F	23	24.5	540×265×280
50NW21.1	23.5	25	510×265×290
50NW21.1F	24.5	26	565×265×290
50NW21.5	25.5	27	525×265×290
50NW21.5F	27	28.5	580×265×290
65NW21.5	33	38	610×230×305
65NW21.5F	38	43	690×230×305
65NW22.2	36	41	630×230×305
65NW23.0	40	45	670×230×305
80NW24.0	51	56	700×240×335
80NW25.5	56	62	730×240×335

Dimensionen Kupplungsfussinstallation

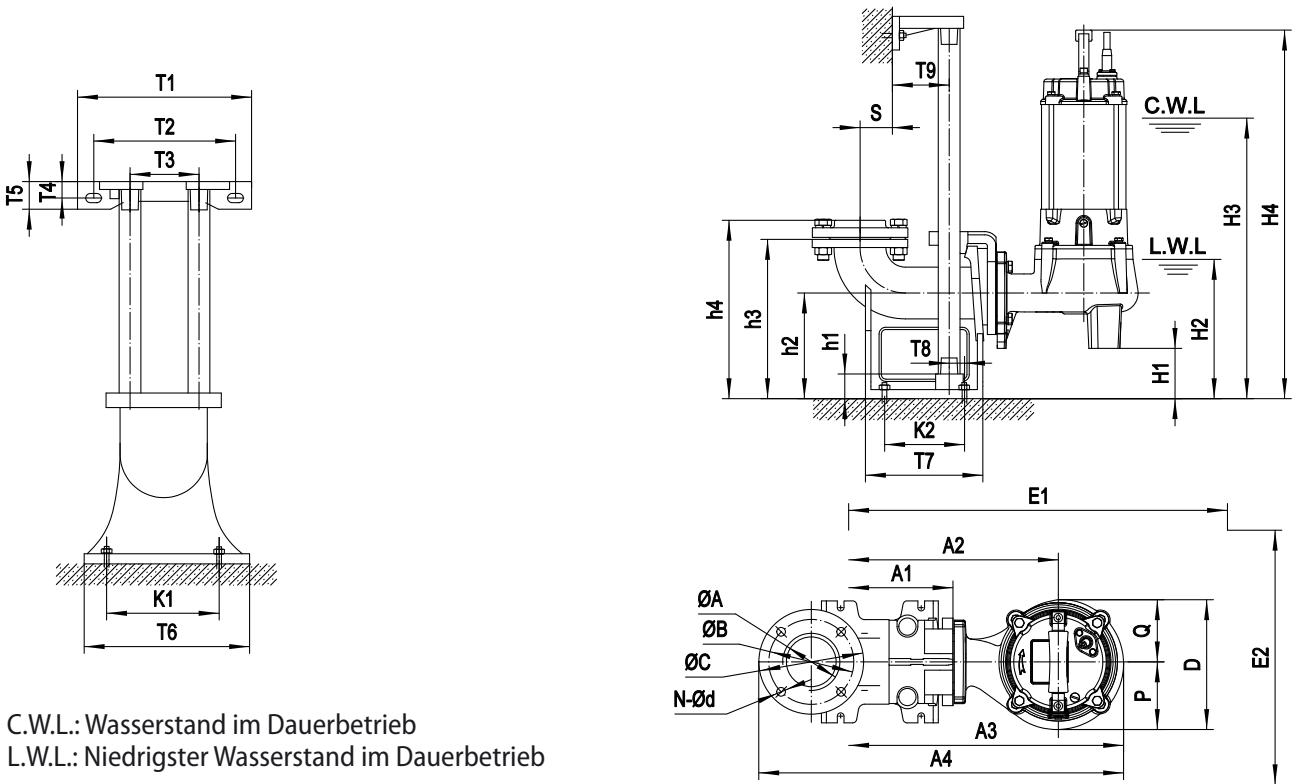

Kupplungsfuss	ØA	ØB	ØC	N-Ød	T1	T2	T3	T4	T5	T6	T7	T8	T9	K1	K2	S	h1	h2	h3	h4
TO 50-50(PN6)	Ø50 / G2"	110	140	4-Ø14	265	215	105	22	42	200	215	15	67	163	135	65	25	160	250	276
TO 65-65(PN6)	Ø65 / G2½"	130	160	4-Ø14	280	235	125	25	50	230	235	20	70	190	155	90	25	170	265	291
TO 80-80(PN10)	Ø80 / G3"	150	190	4-Ø18	315	265	145	27	50	255	230	35	78	215	155	79	25	185	305	335

Dimensionen Kupplungsfussinstallation

Modell	Kupplungsfuss	H1	H2	H3	H4	A1	A2	A3	A4
50NW2.45	50-50 (PN6)	73	222	382	521	157	295	380	515
50NW2.45F	50-50 (PN6)	73	222	382	560	157	295	380	515
50NW2.75	50-50 (PN6)	73	222	402	531	157	295	380	515
50NW2.75F	50-50 (PN6)	73	222	402	560	157	295	380	515
50NW21.1	50-50 (PN6)	73	222	422	546	157	295	376	511
50NW21.1F	50-50 (PN6)	73	222	422	590	157	295	376	511
50NW21.5	50-50 (PN6)	73	222	442	581	157	295	376	511
50NW21.5F	50-50 (PN6)	73	222	442	619	157	295	376	511
65NW21.5	65-65 (PN6)	72	247	487	615	157	312	408	578
65NW21.5	65-65 (PN6)	72	247	487	695	157	312	408	678
65NW22.2	65-65 (PN6)	72	247	527	635	157	312	408	578
65NW23.0	65-65 (PN6)	72	247	527	675	157	312	408	578
80NW24.0	80-80 (PN10)	80	255	540	688	183	358	463	637
80NW25.5	80-80 (PN10)	80	255	570	718	183	358	463	637

Modell	P	Q	D	E1×E2	Pumpengewicht		
					N.G / kg	B.G / kg	Verpackungsmaß mm
50NW2.45	79	72	151	650×550	17.5	19	475×250×200
50NW2.45F	79	72	151	650×550	17.5	19	515×250×200
50NW2.75	79	72	151	650×550	18	19.5	485×250×200
50NW2.75F	79	72	151	650×550	19	20.5	530×250×200
50NW21.1	84	77	161	650×550	19.5	21	500×245×210
50NW21.1F	84	77	161	650×550	20.5	22	555×245×210
50NW21.5	84	77	161	650×550	21.5	23	515×245×210
50NW21.5F	84	77	161	650×550	23	24.5	570×245×210
65NW21.5	100	91	191	650×550	27	32	610×230×305
65NW21.5	100	91	191	650×550	32	37	690×230×305
65NW22.2	100	91	191	650×550	30	35	630×230×305
65NW23.0	100	91	191	650×550	34	39	670×230×305
80NW24.0	108	100	208	650×550	42	47	700×240×325
80NW25.5	108	100	208	650×550	47	53	730×240×325

NWS • Vortex Laufrad • 0.37 kW ~ 5.5 kW

50Hz (synchrone Drehzahl: 3000rpm) 2Polig

Technische Daten

- Laufradtyp: Vortex Laufrad
- Motortyp: Trockenausführung
- Isolationsklasse: 0.37~0.75 kW: Klasse B / 1.5~5.5 kW: Klasse F
- Schutzart: IP68
- Wassertemperatur: 0~40 °C
- Stromversorgung:
Einphasenwechselstrom 230V ± 10%, 50Hz
Drehstrom 400V ± 10%, 50Hz
- Werkstoff der medienberührten Teile: Edelstahl AISI 316
- Dichtung: doppelte Gleitringdichtung
- Lagerung: Kugellager
- Freier Durchgang: bis 45 mm
- Fördermenge: bis 66.6 m³/h
- Förderhöhe: bis 27 m
- Maximale Eintauchtiefe: 10 m
- Kabellänge: 10 m

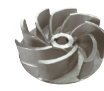

Wirbelrad
Edelstahl AISI 316



Gleitringdichtung
(EKK Eagle Burgmann)



Langlebiges Lager



SQS (0.5HP~ Dichtungen,
O-Ringe, Lippendichtung
und Kabeldurchführung
aus Viton 1HP)
AISI 316



SQS (0.5HP~1HP)
AISI 316



SQM (2HP~7.5HP)
AISI 316

Stückliste

Pos.-Nr.	Bauteil	Material
1	Kabel	H07RN-F
2	Traggriff	Nylon 6 (0.5~1 HP) AISI 316 (2~7.5 HP)
3	Motordeckel	AISI 316
4	Halter	EN-GJL-200
5	Motorgehäuse + Stator	AISI 316
6	Welle mit Rotor	AISI 316
7	Ölkammer	EN-GJL-200 (0.5~1 HP) AISI 316 (2~7.5 HP)
8	Gleitringdichtung	Oben: CA / CE (EKK Eagle Burgmann) Unten: SiC / SiC
9	Dichtungsgehäuse	AISI 316
10	Öldichtung	Viton
11	Laufrad	AISI 316
12	Pumpengehäuse	AISI 316
13	Motorschutz	KLIXON
15-1	Oberes Lager	NTN/TPI
15-2	Unteres Lager	NTN/TPI

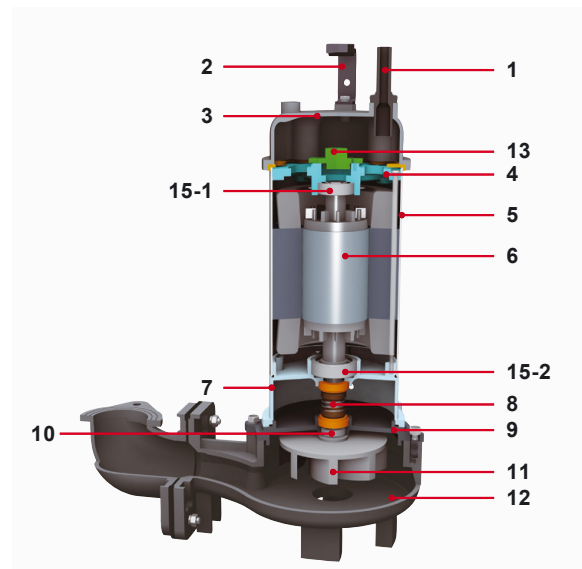

Pumpenkennlinie

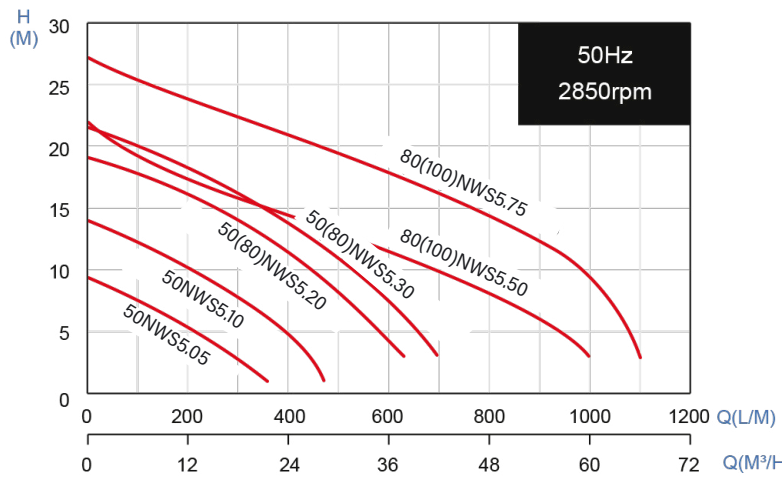

Modell (50Hz)	Motorenleistung		Abgang		Optimale Fördermenge und Förderhöhe		Max. Fördermenge und Förderhöhe		Freier Durchgang & Q.D.C.		Gewicht ohne Kabel		Volllaststrom		Ausführung
	kW	HP	mm	Zoll	m³/h	m	m³/h	m	mm	Model	1~ kg	3~ kg	230V	400V	Abgang
50NWS5.05	0.37	0.5	50	2"	12	5.4	21.6	9.5	35	SQS-50	13	12.4	3.5A	1.4A	Innengewindetyp
50NWS5.10	0.75	1	50	2"	15	9	28.2	14	35	SQS-50	15.4	15.7	6A	2.5A	Innengewindetyp
50NWS5.20	1.5	2	50(80)	2"(3")	22.5	12	37.8	19	45	SQM-80	31.2	29.7	10.5A	4.5A	Bogentyp
50NWS5.30	2.2	3	50(80)	2"(3")	21.6	14.7	42	21.5	45	SQM-80	32.8	31.3	12.6A	5.7A	Bogentyp
80NWS5.50	3.7	5	80(100)	3"(4")	30	13	60	22	45	SQM-100	-	48	-	7.2A	Bogentyp
80NWS5.75	5.5	7.5	80(100)	3"(4")	35.7	18	66.6	27	45	SQM-100	-	53.8	-	10.8A	Bogentyp

Dimensionen mit Bogen

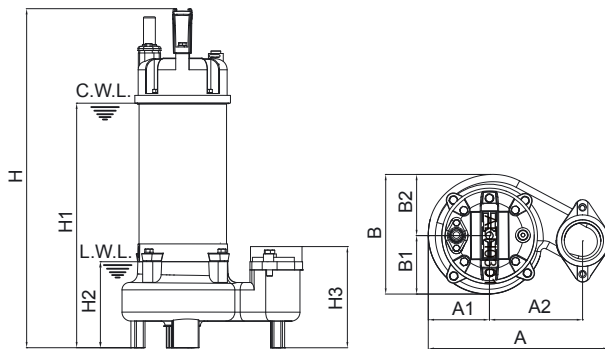

Modell	A	A1	A2	A3	B	B1	B2	H	H1	H2	H3
50NWS5.05	228	75	120	N/A	150	70	80	425	297	117	138
50NWS5.10	228	75	120	N/A	150	70	80	455	327	117	138
50NWS5.20	390	103	235	154	208	104	104	532	400	150	152
50NWS5.30	390	103	235	154	208	104	104	572	440	150	152
50NWS5.30 (400V)	390	103	235	154	208	104	104	552	420	150	152
80NWS5.50	466	100	274	177	210	95	115	633	468	160	225
80NWS5.75	466	100	274	177	210	95	115	673	508	160	225

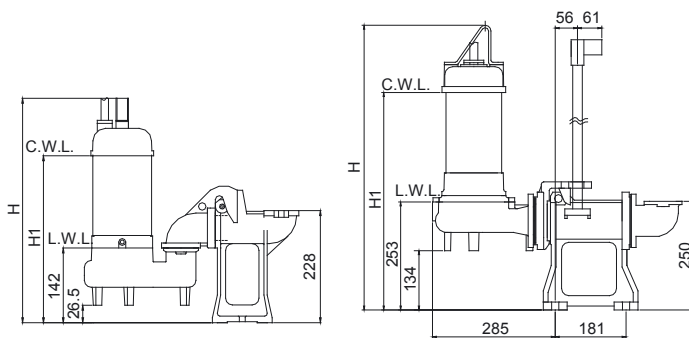

C.W.L.: Wasserstand im Dauerbetrieb
L.W.L.: Niedrigster Wasserstand im Dauerbetrieb

Modell	Motorenleistung		Abgang		Abmessungen (mm)	
	HP	kW	Zoll	mm	H	H1
50NWS5.05	0.5	0.37	2"	50	445	322
50NWS5.10	1	0.75	2"	50	475	352
50NWS5.20	2	1.5	2"(3")	50(80)	660	534
50NWS5.30	3	2.2	2"(3")	50(80)	710	574
50NWS5.30 (400V)	3	2.2	2"(3")	50(80)	690	554
80NWS5.50	5	3.7	3"(4")	80(100)	769	604
80NWS5.75	7.5	5.5	3"(4")	80(100)	809	644

MAU • Vortex Laufrad • 1.5 kW ~ 11 kW

50 mm Kugeldurchgang

50Hz (synchrone Drehzahl: 3000rpm) 2Polig

Technische Daten

- Laufradtyp: Vortex
- Kugeldurchgang: 50 mm
- Isolationsklasse: F
- Schutzart: IP68
- Wassertemperatur: bis 40°C
- pH-Wert: 6 bis 10
- Abgang: DN 80
- Fördermenge: bis 96 m³/h
- Förderhöhe: bis 40 m
- Motorschutz: <=7,5 kW integriert
- Maximale Eintauchtiefe: 10 m



Stückliste

Pos.-Nr.	Bauteil	Material
02	Traggriff	Stahl
05	Oberdeckel	Gusseisen
07	Lagergehäuse	Gusseisen
10	Dichtungshalter	Gusseisen
11	Motorgehäuse	Gusseisen
13	Pumpengehäuse	Gusseisen
14	Laufrad	2P-Modell: Gusseisen
27	Stator	
28	Rotor	Welle: AISI304SS
31a	Lager	Kugellager (NSK)
31b	Lager	Kugellager (NSK)
33	Motorschutz	bis 7.5 kW integriert
34	Gleitringdichtung	SiC-SiC / Carbon-Keramik
35	Öldichtung	
47	Kabel	H07RN-F

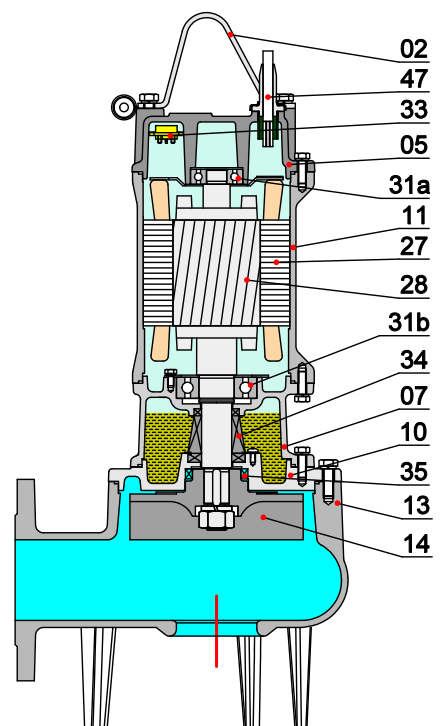

Pumpenkennlinie

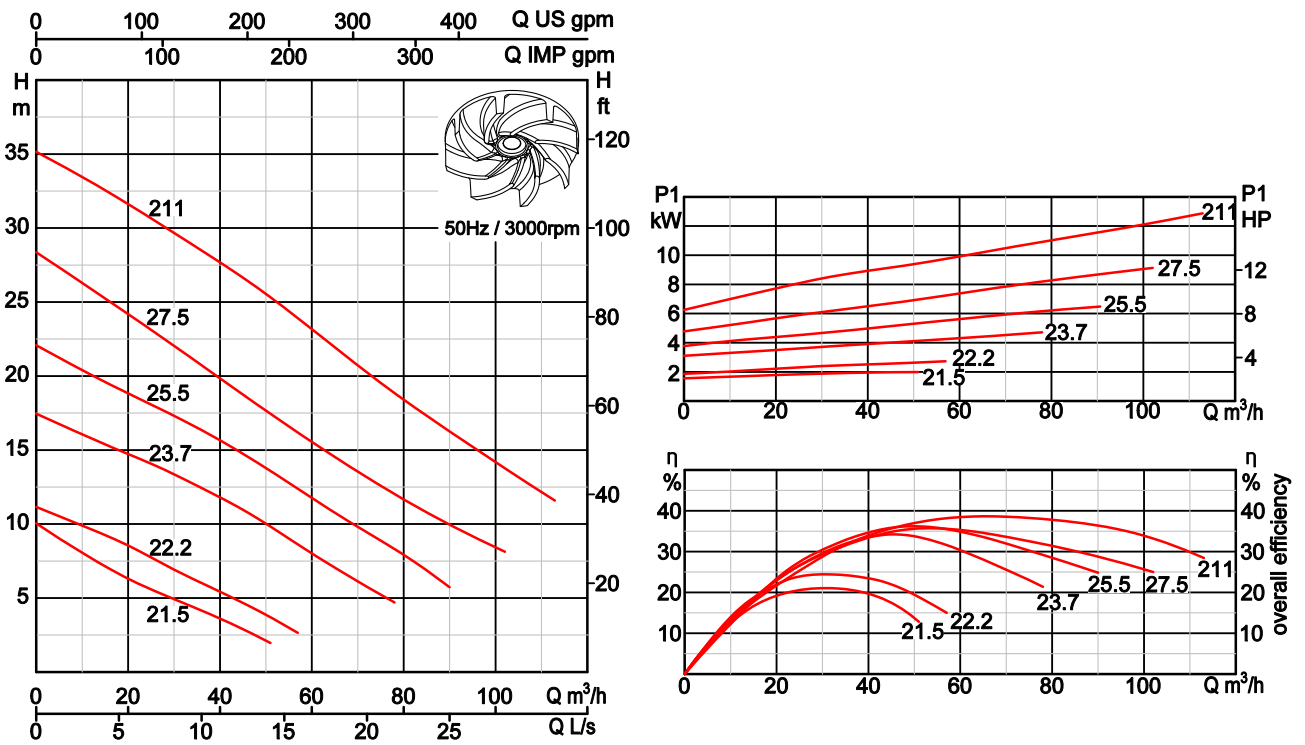

Modell	Q (m³/h)	12	24	36	48	60	72	84	96
80MAU21.5-50(F)	H (m)	12.1	8.9	5.3	2.1	-	-	-	-
80MAU22.2-50		14.7	11.9	8.3	5	-	-	-	-
80MAU23.7-50		22.5	20.1	17.4	13.2	8.2	2.9	-	-
80MAU25.5-50		26.2	23.5	21	17.7	13.3	7.5	-	-
80MAU27.5-50		30.7	28.3	25.9	22.7	19.3	15.6	11.3	5
80MAU211-50		37.6	35.3	33.1	31	28.5	25.1	21	12

Modell	Motorenleistung		Abgang		Optimale Fördermenge und Förderhöhe		Max. Fördermenge und Förderhöhe		Kugeldurchgang
	kW	HP	mm	Zoll	m³/h	m	m³/h	m	
80MAU21.5-50(F)	1.5	2	80	3"	24	8.5	51	15	50
80MAU22.2-50	2.2	3	80	3"	24	12	57	18	50
80MAU23.7-50	3.7	5	80	3"	36	17	72	25	50
80MAU25.5-50	5.5	7.5	80	3"	39	20	78	28	50
80MAU27.5-50	7.5	10	80	3"	42	24	96	34	50
80MAU211-50	11	15	80	3"	42	32	96	40	50

Modell	N.G	Verpackungsmass	Vollaststrom (A)						
			kg	mm	1×220 V	3×220 V	3×380 V	3×400 V	3×415 V
80MAU21.5-50F	38	660×240×335	10.	-	-	-	-	-	-
80MAU21.5-50	35	610×240×335	-	6.1	3.5	3.5	3.5	3.5	2.6
80MAU22.2-50	37	610×240×335	-	8.6	5.1	5.	5.	5.	3.6
80MAU23.7-50	53	650×260×355	-	13.7	8.	7.7	7.5	7.5	5.5
80MAU25.5-50	61	710×260×355	-	20.	11.6	11.4	11.3	11.3	8.1
80MAU27.5-50	83	795×295×475	-	26.	15.4	15.	14.7	14.7	11.
80MAU211-50	94	795×295×475	-	38.	22.5	22.	21.6	21.6	16.

Dimensionen mit Bogen

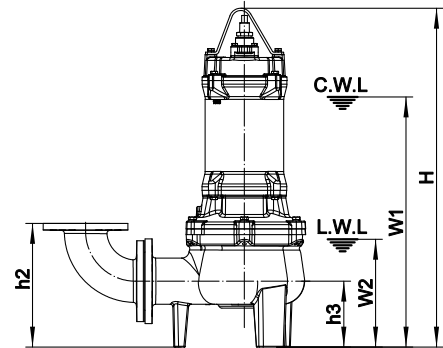
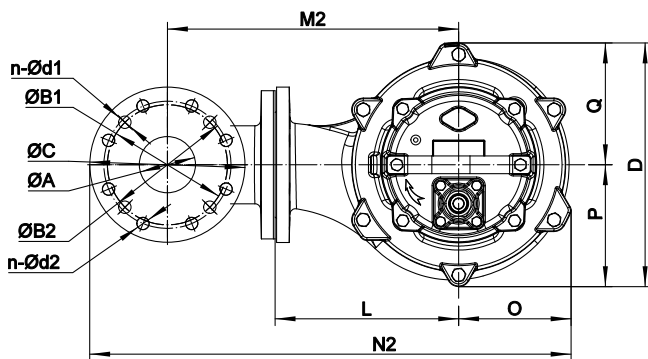

C.W.L.: Wasserstand im Dauerbetrieb
L.W.L.: Niedrigster Wasserstand im Dauerbetrieb

Modell	Doppelflanschbogen	ØA	ØB1	n-Ød1	ØB2	n-Ød2	ØC	h2	h3	W1	W2
80MAU21.5-50(F)	3"(PN6)-3"(PN6 & PN10)	80	150	4-Ø18	160	8-Ø18	200	237	97	400	160
80MAU22.2-50	3"(PN6)-3"(PN6 & PN10)	80	150	4-Ø18	160	8-Ø18	200	237	97	400	160
80MAU23.7-50	3"(PN6)-3"(PN6 & PN10)	80	150	4-Ø18	160	8-Ø18	200	237	97	420	160
80MAU25.5-50	3"(PN6)-3"(PN6 & PN10)	80	150	4-Ø18	160	8-Ø18	200	237	97	490	160
80MAU27.5-50	3"(PN6)-3"(PN6 & PN10)	80	150	4-Ø18	160	8-Ø18	200	240	100	510	170
80MAU211-50	3"(PN6)-3"(PN6 & PN10)	80	150	4-Ø18	160	8-Ø18	200	240	100	530	170

Modell	H	O	P	Q	L	D	M2	N2
80MAU21.5-50 (F-Ausführung: H = 620 mm)	575	114	101	101	170	202	312	526
80MAU22.2-50	575	114	101	101	170	202	312	526
80MAU23.7-50	611	128	113	113	180	226	322	550
80MAU25.5-50	676	128	113	113	180	226	322	550
80MAU27.5-50	755	130	130	130	220	260	342	592
80MAU211-50	755	130	130	130	220	260	362	592

Dimensionen Kupplungsfussinstallation

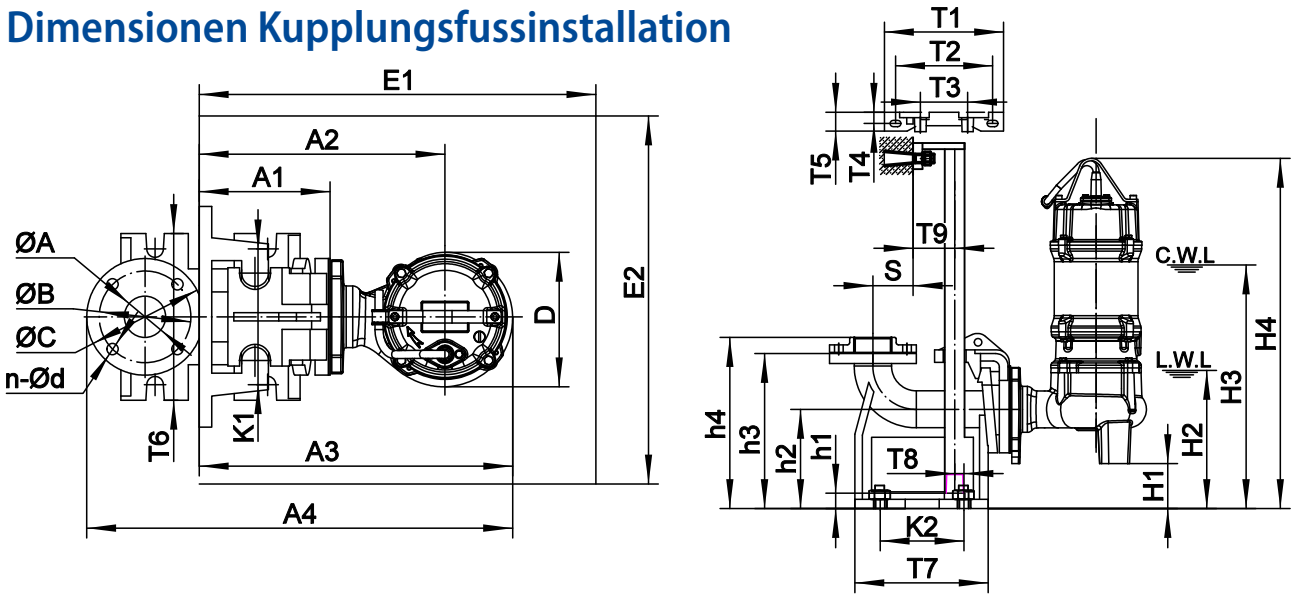

C.W.L.: Wasserstand im Dauerbetrieb
L.W.L.: Niedrigster Wasserstand im Dauerbetrieb

Kupplungsfuss	ØA	ØB	ØC	n-Ød
50-50(PN6)	50	110	140	4-Ø14
65-65(PN6)	65	130	160	4-Ø14
80-80(PN6)	80	150	190	4-Ø18
100-100(PN6)	100	170	210	4-Ø18
150-150(PN6)	150	225	285	8-Ø18

Modell	Kupplungsfuss	T1	T2	T3	T4	T5	T6	T7	T8	T9	K1	K2	S
80MAU21.5-50	80-80(PN6)	315	265	145	27	50	255	230	35	78	215	155	79
80MAU21.5-50F	80-80(PN6)	315	265	145	27	50	255	230	35	78	215	155	79
80MAU22.2-50	80-80(PN6)	315	265	145	27	50	255	230	35	78	215	155	79
80MAU23.7-50	80-80(PN6)	315	265	145	27	50	255	230	35	78	215	155	79
80MAU25.5-50	80-80(PN6)	315	265	145	27	50	255	230	35	78	215	155	79
80MAU27.5-50	80-80(PN6)	315	265	145	27	50	255	230	35	78	215	155	79
80MAU211-50	80-80(PN6)	315	265	145	27	50	255	230	35	78	215	155	79

Modell	h1	h2	h3	h4	H1	H2	H3	H4	A1	A2	A3	A4	D	E1×E2
80MAU21.5-50	25	185	305	335	88	248	488	663	183	353	467	641	202	650×550
80MAU21.5-50F	25	185	305	335	88	248	488	708	183	353	467	641	202	650×550
80MAU22.2-50	25	185	305	335	88	248	488	663	183	353	467	641	202	650×550
80MAU23.7-50	25	185	305	335	88	238	508	699	183	363	491	665	226	650×550
80MAU25.5-50	25	185	305	335	88	238	578	764	183	363	491	665	226	650×550
80MAU27.5-50	25	185	305	335	85	255	595	840	183	403	533	707	260	750×550
80MAU211-50	25	185	305	335	85	255	615	840	183	403	533	707	260	750×550

MAU • Vortex Laufrad • 1.5 kW ~ 11 kW • DN 80

50Hz (synchrone Drehzahl: 3000rpm) 2Polig

Technische Daten

- Laufradtyp: Vortex
- Kugeldurchgang: 80 mm
- Isolationsklasse: F
- Schutzart: IP68
- Wassertemperatur: bis 40°C
- pH-Wert: 6 bis 10
- Abgang: DN 80
- Fördermenge: bis 113 m³/h
- Förderhöhe: bis 35 m
- Motorschutz: <=7,5 kW integriert
- Maximale Eintauchtiefe: 10 m



Stückliste

Pos.-Nr.	Bauteil	Material
02	Traggriff	Stahl
05	Oberdeckel	Gusseisen
07	Lagergehäuse	Gusseisen
10	Dichtungshalter	Gusseisen
11	Motorgehäuse	Gusseisen
13	Pumpengehäuse	Gusseisen
14	Laufrad	2P-Modell: Gusseisen
27	Stator	
28	Rotor	Welle: AISI304SS
31a	Lager	Kugellager (NSK)
31b	Lager	Kugellager (NSK)
33	Motorschutz	bis 7.5 kW integriert
34	Gleitringdichtung	SiC-SiC / Carbon-Keramik
35	Öldichtung	
47	Kabel	H07RN-F

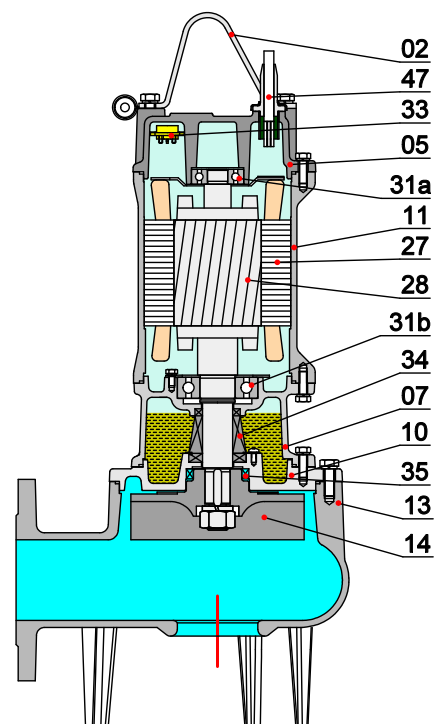

Pumpenkennlinie

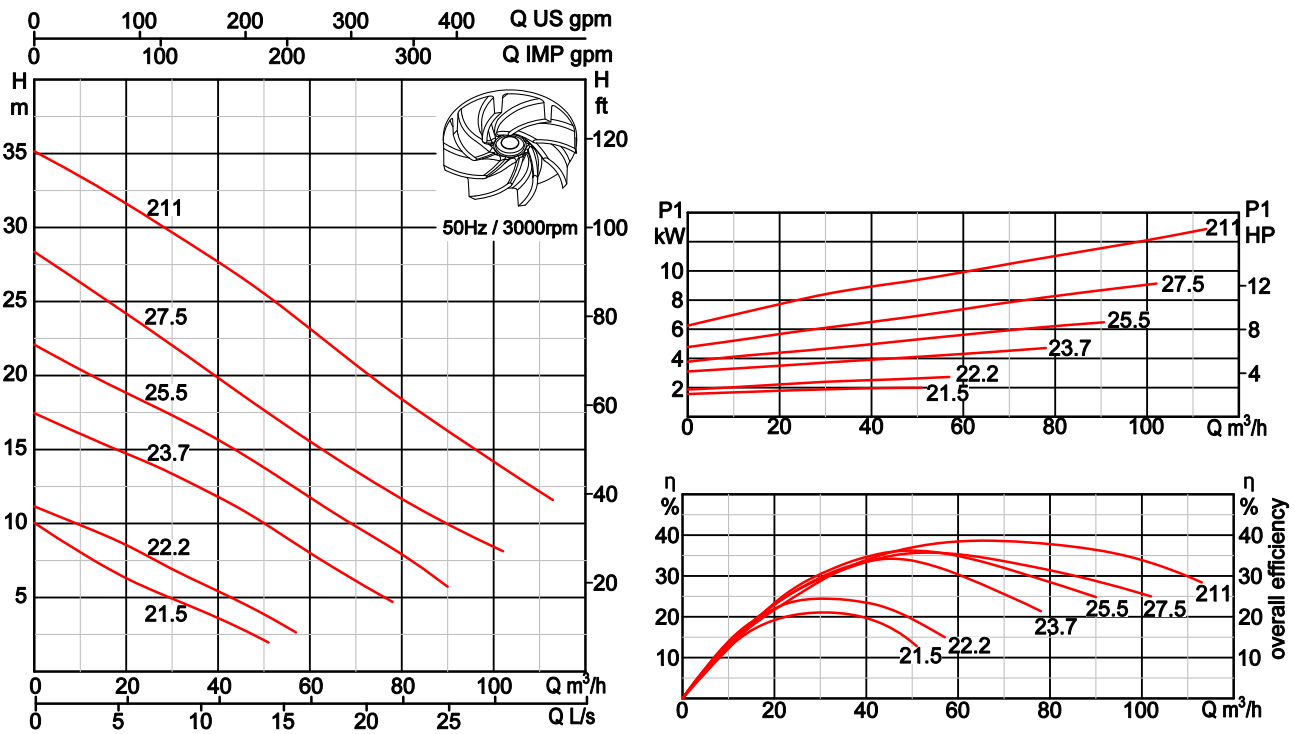

Modell	Q (m³/h)	24	48	72	96	120	144	168	192
80MAU21.5(F)	H (m)	7.7	5.7	4.2	2.4	-	-	-	-
80MAU22.2		9.6	7.9	6.0	4.2	-	-	-	-
80MAU23.7		15.8	14.2	12.4	10.4	8.0	5.8	-	-
80MAU25.5		20.1	18.2	16.3	14.2	11.8	9.4	7.1	-
80MAU27.5		25.9	23.3	20.8	18.1	15.6	13.2	11.0	9.0
80MAU211		33.1	30.9	28.5	26.0	23.2	20.2	17.5	15.0

Modell	Motorenleistung		Abgang		Optimale Fördermenge und Förderhöhe		Max. Fördermenge und Förderhöhe		Kugeldurchgang
	kW	HP	mm	Zoll	m³/h	m	m³/h	m	
80MAU21.5(F)	1.5	2	80	3	30	5	51	10	80
80MAU22.2	2.2	3	80	3	30	7	57	11	80
80MAU23.7	3.7	5	80	3	36	12	78	17	80
80MAU25.5	5.5	7.5	80	3	48	14	90	22	80
80MAU27.5	7.5	10	80	3	48	18	102	28	80
80MAU211	11	15	80	3	48	26	113	35	80

Modell	N.G	Verpackungsmaß	Vollaststrom (A)						
	kg		mm	1x 220V	3x 220V	3x 380V	3x 400V	3x 415V	3x 525V
80MAU21.5(F)	42	710×250×315	10	-	-	-	-	-	-
80MAU21.5	38	670×250×315	-	6.1	3.5	3.5	3.5	3.5	2.6
80MAU22.2	40	670×250×315	-	8.6	5.1	5	5	5	3.6
80MAU23.7	55	700×270×335	-	13.7	8	7.7	7.5	7.5	5.5
80MAU25.5	63	770×270×335	-	20	11.6	11.4	11.3	11.3	8.1
80MAU27.5	87	845×315×455	-	26	15.4	15	14.7	14.7	11
80MAU211	97	845×315×455	-	38	22.5	22	21.6	21.6	16

Dimensionen mit Bogen

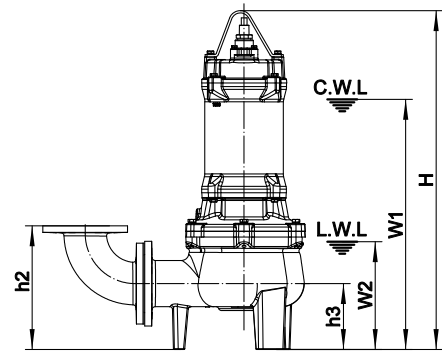
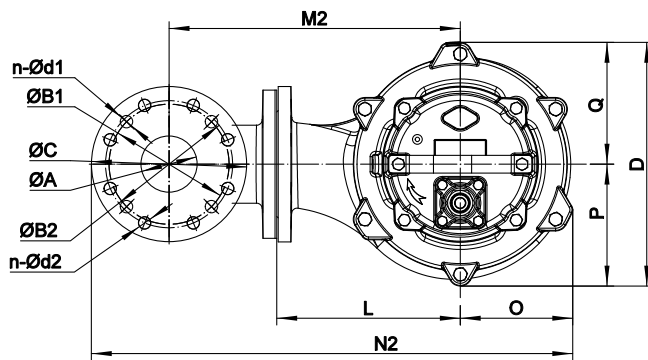

C.W.L.: Wasserstand im Dauerbetrieb

L.W.L.: Niedrigster Wasserstand im Dauerbetrieb

Modell	Doppelflanschbogen	ØA	ØB1	n-Ød1	ØB2	n-Ød2	ØC	h2	h3	W1	W2
80MAU21.5(F)	3"(PN6)-3"(PN6 & PN10)	80	150	4-Ø18	160	8-Ø18	200	272	132	450	210
80MAU22.2	3"(PN6)-3"(PN6 & PN10)	80	150	4-Ø18	160	8-Ø18	200	272	132	450	210
80MAU23.7	3"(PN6)-3"(PN6 & PN10)	80	150	4-Ø18	160	8-Ø18	200	272	132	480	210
80MAU25.5	3"(PN6)-3"(PN6 & PN10)	80	150	4-Ø18	160	8-Ø18	200	272	132	550	210
80MAU27.5	3"(PN6)-3"(PN6 & PN10)	80	150	4-Ø18	160	8-Ø18	200	274	134	560	220
80MAU211	3"(PN6)-3"(PN6 & PN10)	80	150	4-Ø18	160	8-Ø18	200	274	134	580	220

Modell	H	O	P	Q	L	D	M2	N2
80MAU21.5 (F Version H = 673mm)	628	116	110	102	150	212	292	508
80MAU22.2	628	116	110	102	150	212	292	508
80MAU23.7	668	130	120	113	160	233	302	532
80MAU25.5	733	130	120	113	160	233	302	532
80MAU27.5	807	133	141	131	200	272	342	575
80MAU211	807	133	141	131	200	272	342	575

Dimensionen Kupplungsfussinstallation

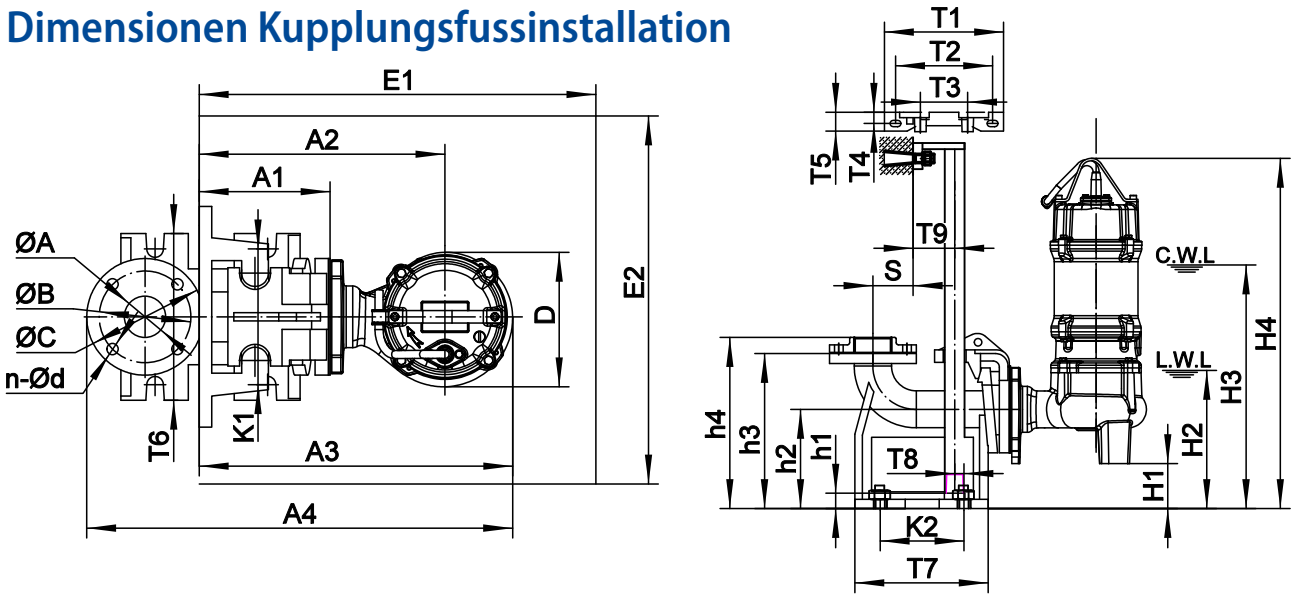

C.W.L.: Wasserstand im Dauerbetrieb
L.W.L.: Niedrigster Wasserstand im Dauerbetrieb

Kupplungsfuss	ØA	ØB	ØC	n-Ød
50-50(PN6)	50	110	140	4-Ø14
65-65(PN6)	65	130	160	4-Ø14
80-80(PN10)	80	150	190	4-Ø18
100-100(PN10)	100	170	210	4-Ø18
150-150(PN10)	150	225	285	8-Ø18

Modell	Kupplungsfuss	T1	T2	T3	T4	T5	T6	T7	T8	T9	K1	K2	S	h1
80MAU21.5(F)	80-80(PN10)	315	265	145	27	50	255	230	35	78	215	155	79	25
80MAU21.5	80-80(PN10)	315	265	145	27	50	255	230	35	78	215	155	79	25
80MAU22.2	80-80(PN10)	315	265	145	27	50	255	230	35	78	215	155	79	25
80MAU23.7	80-80(PN10)	315	265	145	27	50	255	230	35	78	215	155	79	25
80MAU25.5	80-80(PN10)	315	265	145	27	50	255	230	35	78	215	155	79	25
80MAU27.5	80-80(PN10)	315	265	145	27	50	255	230	35	78	215	155	79	25
80MAU211	80-80(PN10)	315	265	145	27	50	255	230	35	78	215	155	79	25

Modell	h2	h3	h4	H1	H2	H3	H4	A1	A2	A3	A4	D	E1×E2
80MAU21.5(F)	185	305	335	53	263	503	726	183	333	449	623	212	650×550
80MAU21.5	185	305	335	53	263	503	681	183	333	449	623	212	650×550
80MAU22.2	185	305	335	53	263	503	681	183	333	449	623	212	650×550
80MAU23.7	185	305	335	53	263	533	721	183	343	473	647	233	650×550
80MAU25.5	185	305	335	51	271	603	786	183	343	473	647	233	650×550
80MAU27.5	185	305	335	51	271	611	858	183	383	516	690	272	750×550
80MAU211	185	305	335	46	276	631	858	183	383	516	690	272	750×550

MAU • Vortex Laufrad • 1.5 kW ~ 7.5 kW • DN 80

50Hz (synchrone Drehzahl: 1500rpm) 4Polig

Technische Daten

- Laufradtyp: Vortex
- Kugeldurchgang: 80 mm
- Isolationsklasse: F
- Schutzart: IP68
- Wassertemperatur: bis 40°C
- PH-Wert: 6 bis 10
- Abgang: DN 80
- Fördermenge: bis 115 m³/h
- Förderhöhe: bis 18 m
- Motorschutz: <=7,5 kW integriert
- Maximale Eintauchtiefe: 10 m



Stückliste

Pos.-Nr.	Bauteil	Material
02	Traggriff	Stahl
05	Oberdeckel	Gusseisen
07	Lagergehäuse	Gusseisen
10	Dichtungshalter	Gusseisen
11	Motorgehäuse	Gusseisen
13	Pumpengehäuse	Gusseisen
14	Laufrad	4P-Modell: Sphäroguss
27	Stator	
28	Rotor	Welle: AISI304SS
31a	Lager	Kugellager (NSK)
31b	Lager	Kugellager (NSK)
33	Motorschutz	bis 7.5 kW integriert
34	Gleitringdichtung	SiC-SiC / Carbon-Keramik
35	Öldichtung	
47	Kabel	H07RN-F

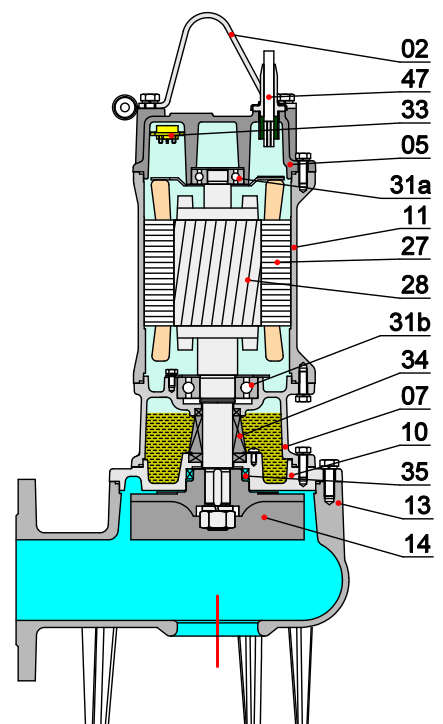

Pumpenkennlinie

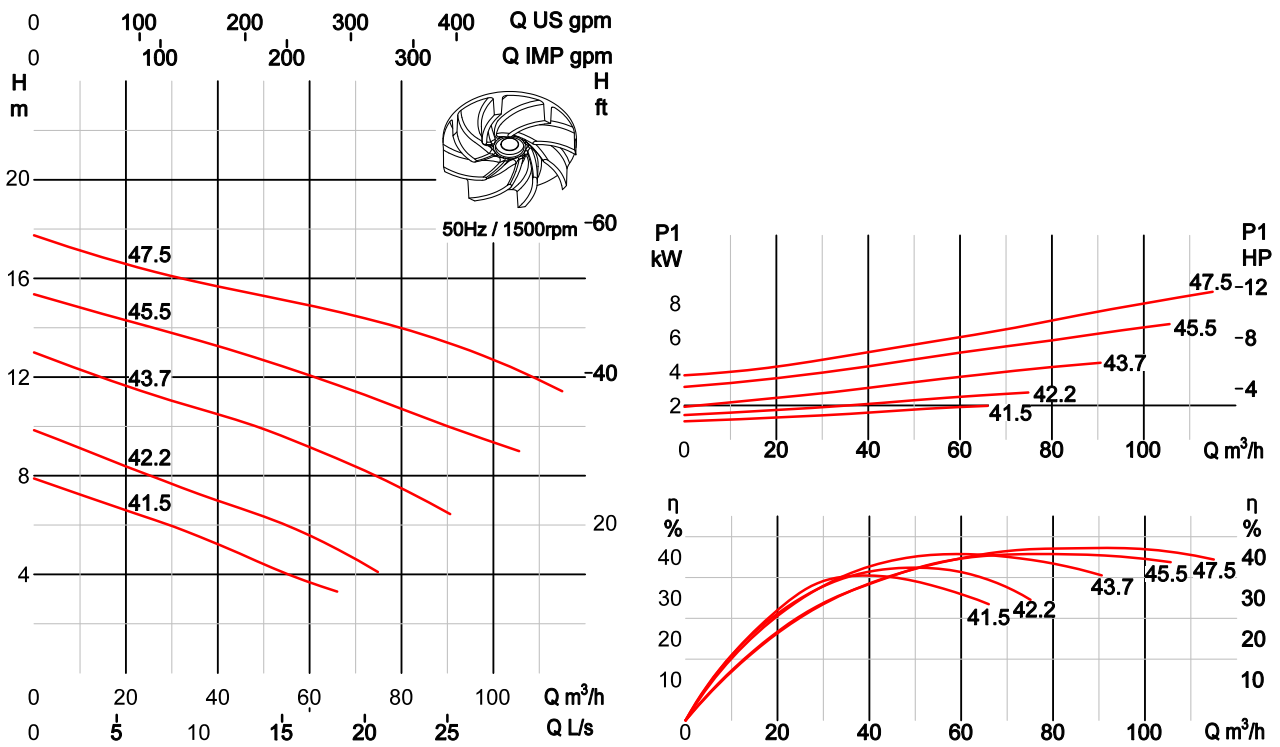

Modell	Q (m³/h)	12	24	36	48	60	72	84	96
80MAU41.5(F)	H (m)	7.1	6.3	5.5	4.6	3.7			
80MAU42.2		9	8.1	7.3	6.5	5.6	4.4		
80MAU43.7		12.2	11.4	10.7	10	9.2	8.2	7.1	
80MAU45.5		14.7	14.1	13.5	12.8	12.1	11.3	10.4	9.6
80MAU47.5		17	16.4	15.8	15.3	14.9	14.5	13.7	12.9

Modell	Motorenleistung		Abgang		Optimale Fördermenge und Förderhöhe		Max. Fördermenge und Förderhöhe		Kugeldurchgang
	kW	HP	mm	Zoll	m³/h	m	m³/h	m	mm
80MAU41.5(F)	1.5	2	80	3	36	5.5	66	8	80
80MAU42.2	2.2	3	80	3	36	7	75	10	80
80MAU43.7	3.7	5	80	3	48	10	90	13	80
80MAU45.5	5.5	7.5	80	3	60	12	105	15	80
80MAU47.5	7.5	10	80	3	72	14.5	115	18	80

Modell	N.G	Verpackungsmass	Vollaststrom (A)						
	kg		mm	1x 220V	3x 220V	3x 380V	3x 400V	3x 415V	3x 525V
80MAU41.5(F)	53	785×315×430	10	-	-	-	-	-	-
80MAU41.5	49	735×315×430	-	6.8	3.8	3.7	3.7	2.9	
80MAU42.2	53	735×315×430	-	9.7	5.4	5.3	5.3	4.1	
80MAU43.7	71	795×335×445	-	15	8.5	8.3	8.3	6.4	
80MAU45.5	100	885×380×525	-	21.3	12.1	11.7	11.7	9	
80MAU47.5	108	885×380×525	-	28.6	16.2	15.7	15.7	12	

Dimensionen mit Bogen

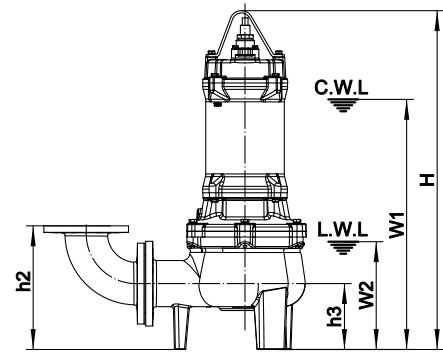
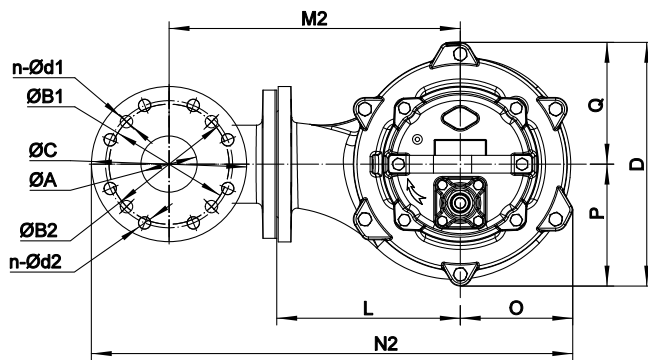

C.W.L.: Wasserstand im Dauerbetrieb
L.W.L.: Niedrigster Wasserstand im Dauerbetrieb

Modell	Doppelflanschbogen	ØA	ØB1	n-Ød1	ØB2	n-Ød2	ØC	h2	h3	W1	W2
80MAU41.5	3"(PN6)-3"(PN6 & PN10)	80	150	4-Ø18	160	8-Ø18	200	279	139	485	230
80MAU41.5F	3"(PN6)-3"(PN6 & PN10)	80	150	4-Ø18	160	8-Ø18	200	279	139	510	230
80MAU42.2	3"(PN6)-3"(PN6 & PN10)	80	150	4-Ø18	160	8-Ø18	200	279	139	510	230
80MAU43.7	3"(PN6)-3"(PN6 & PN10)	80	150	4-Ø18	160	8-Ø18	200	279	139	570	230
80MAU45.5	3"(PN6)-3"(PN6 & PN10)	80	150	4-Ø18	160	8-Ø18	200	281	141	610	240
80MAU47.5	3"(PN6)-3"(PN6 & PN10)	80	150	4-Ø18	160	8-Ø18	200	281	141	610	240

Modell	H	O	P	Q	L	D	M2	N2
80MAU41.5	667	131	142	130	200	272	342	572
80MAU41.5F	738	131	142	130	200	272	342	572
80MAU42.2	693	131	142	130	200	272	342	572
80MAU43.7	751	142	148	138	210	286	352	594
80MAU45.5	840	159	173	173	230	346	372	631
80MAU47.5	840	159	173	173	230	346	372	631

Dimensionen Kupplungsfussinstallation

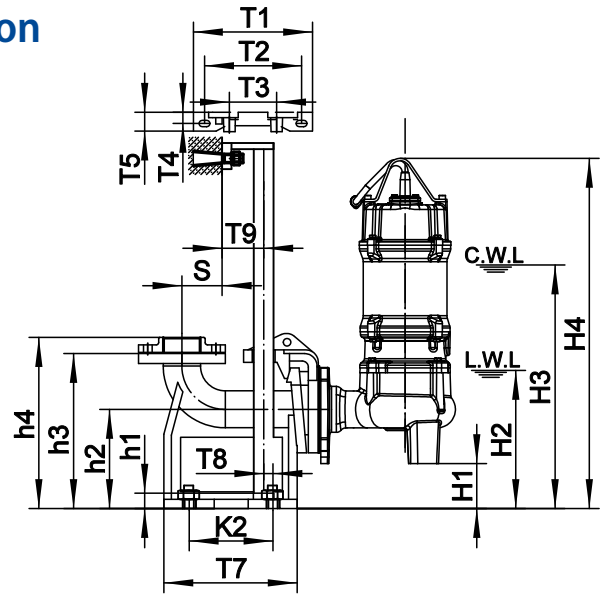
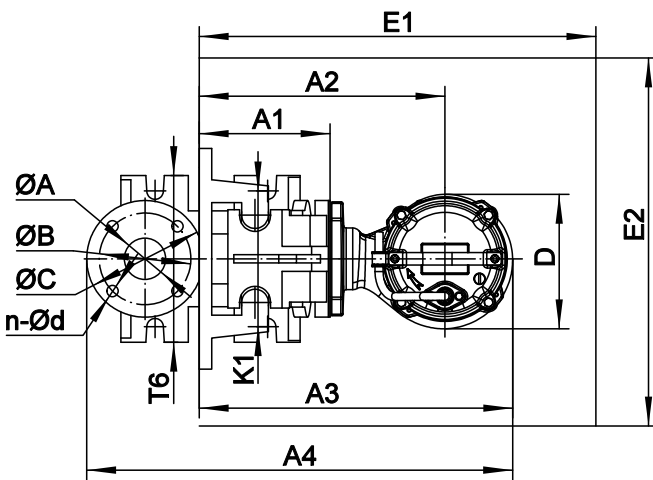

C.W.L.: Wasserstand im Dauerbetrieb
L.W.L.: Niedrigster Wasserstand im Dauerbetrieb

Kupplungsfuss	ØA	ØB	ØC	n-Ød
50-50(PN6)	50	110	140	4-Ø14
65-65(PN6)	65	130	160	4-Ø14
80-80(PN10)	80	150	190	4-Ø18
100-100(PN10)	100	170	210	4-Ø18
150-150(PN10)	150	225	285	8-Ø18

Modell	Kupplungsfuss	T1	T2	T3	T4	T5	T6	T7	T8	T9	K1	K2	S	h1
80MAU41.5	80-80(PN10)	315	265	145	27	50	255	230	35	78	215	155	79	25
80MAU41.5	80-80(PN10)	315	265	145	27	50	255	230	35	78	215	155	79	25
80MAU42.2	80-80(PN10)	315	265	145	27	50	255	230	35	78	215	155	79	25
80MAU43.7	80-80(PN10)	315	265	145	27	50	255	230	35	78	215	155	79	25
80MAU45.5	80-80(PN10)	315	265	145	27	50	255	230	35	78	215	155	79	25
80MAU47.5	80-80(PN10)	315	265	145	27	50	255	230	35	78	215	155	79	25

Modell	h2	h3	h4	H1	H2	H3	H4	A1	A2	A3	A4	D	E1×E2
80MAU41.5	185	305	335	46	276	531	714	183	383	513	687	271	650×550
80MAU41.5	185	305	335	46	276	556	784	183	383	513	687	271	650×550
80MAU42.2	185	305	335	46	276	556	739	183	383	513	687	271	650×550
80MAU43.7	185	305	335	46	276	616	797	183	393	535	709	286	650×550
80MAU45.5	185	305	335	44	284	654	884	183	413	572	746	346	750×550
80MAU47.5	185	305	335	44	284	654	884	183	413	572	746	346	750×550

MAU • Vortex Laufrad • 3.7 kW ~ 7.5 kW • DN 100

50Hz (synchrone Drehzahl: 1500rpm) 4Polig

Technische Daten

- Laufradtyp: Vortex
- Kugeldurchgang: 100 mm
- Isolationsklasse: F
- Schutzart: IP68
- Wassertemperatur: bis 40°C
- PH-Wert: 6 bis 10
- Abgang: DN 100
- Fördermenge: bis 165 m³/h
- Förderhöhe: bis 15 m
- Motorschutz: <=7,5 kW integriert
- Maximale Eintauchtiefe: 10 m



Stückliste

Pos.-Nr.	Bauteil	Material
02	Traggriff	Stahl
05	Oberdeckel	Gusseisen
07	Lagergehäuse	Gusseisen
10	Dichtungshalter	Gusseisen
11	Motorgehäuse	Gusseisen
13	Pumpengehäuse	Gusseisen
14	Laufrad	4P-Modell: Sphäroguss
27	Stator	
28	Rotor	Welle: AISI304SS
31a	Lager	Kugellager (NSK)
31b	Lager	Kugellager (NSK)
33	Motorschutz	bis 7.5 kW integriert
34	Gleitringdichtung	SiC-SiC / Carbon-Keramik
35	Öldichtung	
47	Kabel	H07RN-F

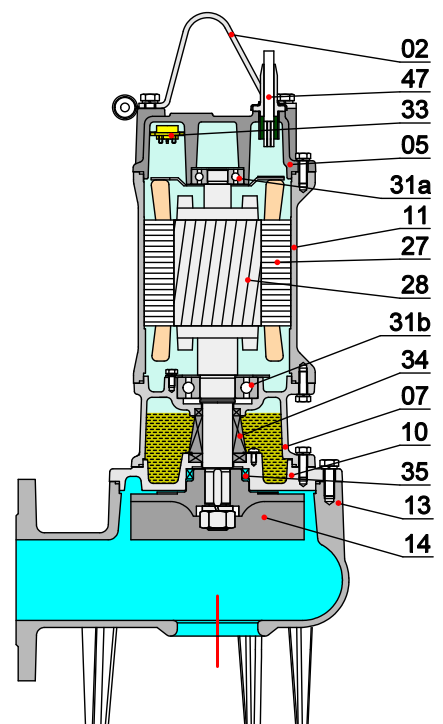

Pumpenkennlinie

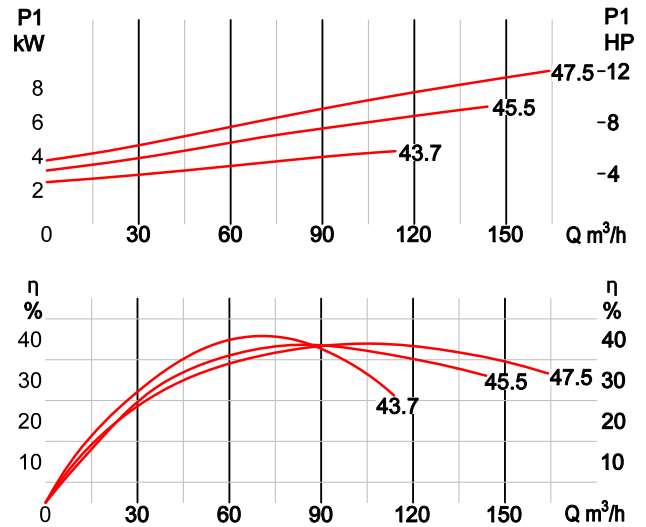
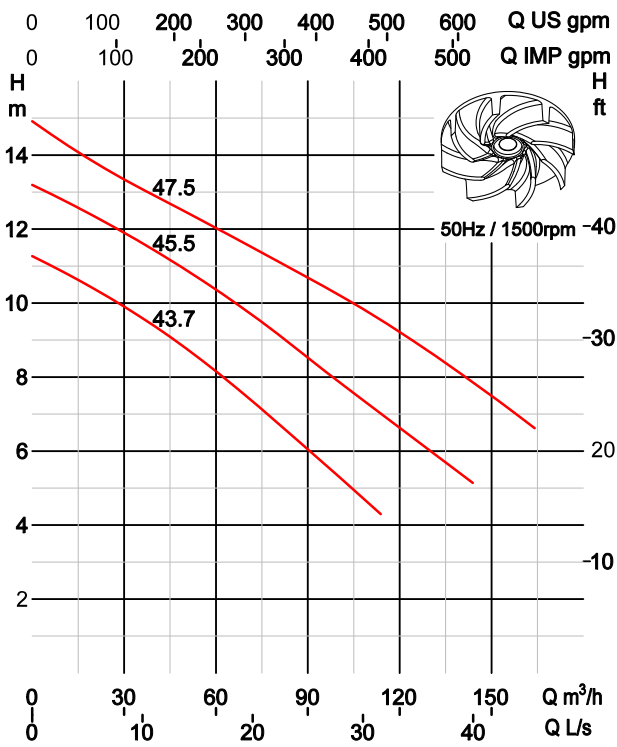

Modell	Q / (m³/h)	18	36	54	72	90	108	126	144
100MAU43.7	H	10.5	9.6	8.5	7.3	6.1	4.7		
100MAU45.5	(m)	12.5	11.6	10.7	9.7	8.5	7.4	6.3	5.1
100MAU47.5		13.9	13.1	12.3	11.5	10.7	9.8	8.9	7.9

Modell	Motorenleistung		Abgang		Optimale Fördermenge und Förderhöhe		Max. Fördermenge und Förderhöhe		Kugeldurchgang
	kW	HP	mm	Zoll	m³/h	m	m³/h	m	
100MAU43.7	3.7	5	100	4	60	8	115	10	100
100MAU45.5	5.5	7.5	100	4	80	9	145	13	100
100MAU47.5	7.5	10	100	4	108	10	165	15	100

Modell	N.G	Verpackungsmaß	Vollaststrom (A)				
	kg		mm	220V	380V	400V	415V
100MAU43.7	75	845×350×485	15	8.5	8.3	8.3	6.4
100MAU45.5	104	925×380×565	21.3	12.1	11.7	11.7	9
100MAU47.5	112	925×380×565	28.6	16.2	15.7	15.7	12

Dimensionen mit Bogen

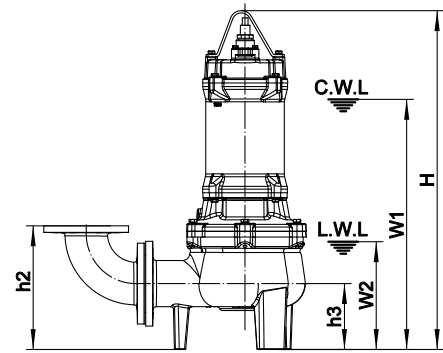
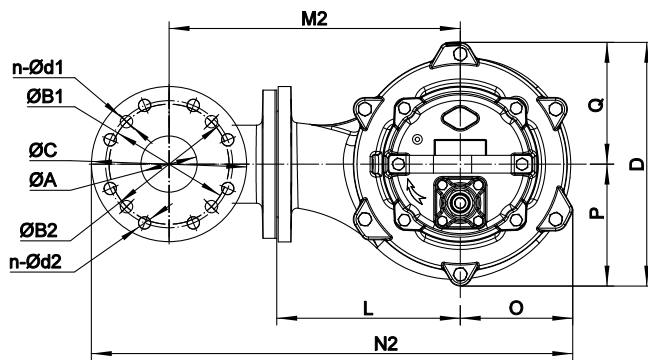

C.W.L.: Wasserstand im Dauerbetrieb
L.W.L.: Niedrigster Wasserstand im Dauerbetrieb

Modell	Doppelflanschbogen	ØA	ØB1	n-Ød1	ØB2	n-Ød2	ØC	h2	h3
100MAU43.7	100-100(PN10)	100	170	4-Ø18	180	8-Ø18	220	319	169
100MAU45.5	100-100(PN10)	100	170	4-Ø18	180	8-Ø18	220	321	171
100MAU47.5	100-100(PN10)	100	170	4-Ø18	180	8-Ø18	220	321	171

Modell	W1	W2	H	O	P	Q	L	D	M2	N2
100MAU43.7	620	280	800	155	164	152	240	316	393	657
100MAU45.5	650	280	880	159	173	173	260	346	413	682
100MAU47.5	650	280	880	159	173	173	260	346	413	682

Dimensionen Kupplungsfussinstallation

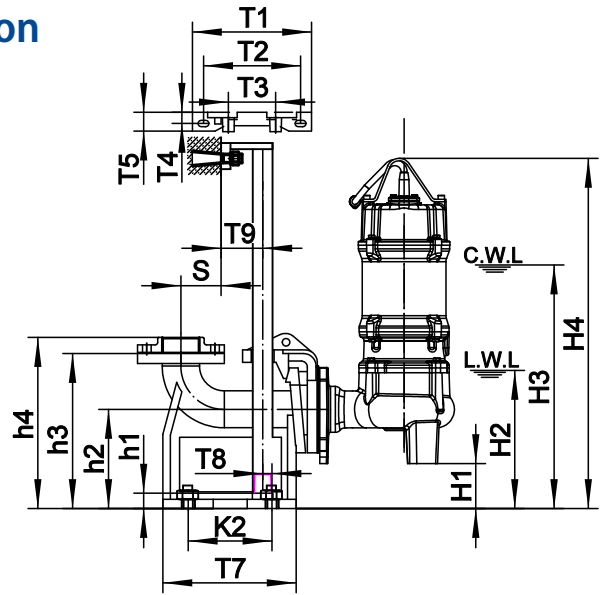
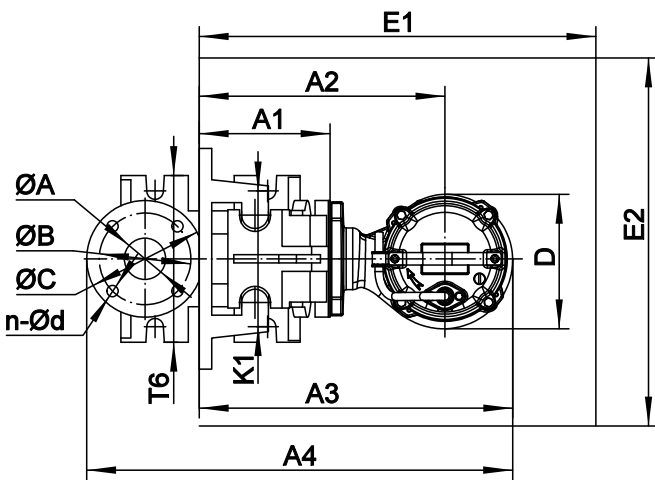

C.W.L.: Wasserstand im Dauerbetrieb
L.W.L.: Niedrigster Wasserstand im Dauerbetrieb

Kupplungsfuss	ØA	ØB	ØC	n-Ød
50-50(PN6)	50	110	140	4-Ø14
65-65(PN6)	65	130	160	4-Ø14
80-80(PN10)	80	150	190	4-Ø18
100-100(PN10)	100	170	210	4-Ø18
150-150(PN10)	150	225	285	8-Ø18

Modell	Kupplungsfuss	T1	T2	T3	T4	T5	T6	T7	T8	T9	K1	K2	S
100MAU43.7	100-100(PN10)	365	305	170	30	55	293	262	34	95	265	176	97
100MAU45.5	100-100(PN10)	365	305	170	30	55	293	262	34	95	265	176	97
100MAU47.5	100-100(PN10)	365	305	170	30	55	293	262	34	95	265	176	97

Modell	h1	h2	h3	h4	H1	H2	H3	H4	A1	A2	A3	A4	D	E1×E2
100MAU43.7	23	225	350	381	56	336	676	856	203	443	598	800	316	750×550
100MAU45.5	23	225	350	381	54	334	704	934	203	463	622	824	346	750×550
100MAU47.5	23	225	350	381	54	334	704	934	203	463	622	824	346	750×550

MAE • Einkanalrad • 1.5 kW ~ 3.7 kW • DN 80

50Hz (synchrone Drehzahl: 1500rpm) 4Polig

Technische Daten

- Laufradtyp: Einkanalrad
- Kugeldurchgang: 76 mm
- Isolationsklasse: F
- Schutzart: IP68
- Wassertemperatur: bis 40°C
- pH-Wert: 6 bis 10
- Abgang: DN 80
- Fördermenge: bis 102 m³/h
- Förderhöhe: bis 18 m
- Maximale Eintauchtiefe: 10 m



Stückliste

Nr	Bauteil	Material
02	Traggriff	Stahl
05	Oberdeckel	Gusseisen
07	Lagergehäuse	Gusseisen
10	Dichtungshalter	Gusseisen
11	Motorgehäuse	Gusseisen
13	Pumpengehäuse	Gusseisen
14	Laufrad	Sphäroguss
24	Halsring	AISI304SS
27	Stator	
28	Rotor	Welle: AISI304SS D-K5.5/7.5: AISI420SS
31a	Lager	Kugellager (NSK)
31b	Lager	Kugellager (NSK)
33	Motorschutz	< 7,5 kW integriert
34	Gleitringdichtung	SiC-SiC/Carbon-Ceramic
35	Öldichtung	
47	Kabel	H07RN-F

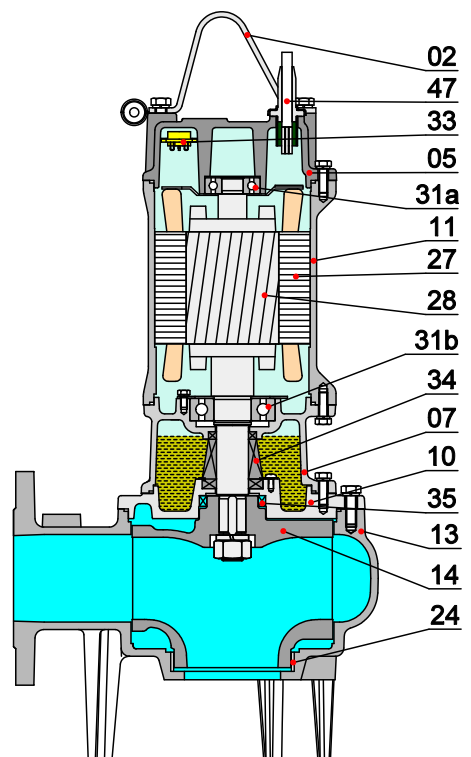

Pumpenkennlinie

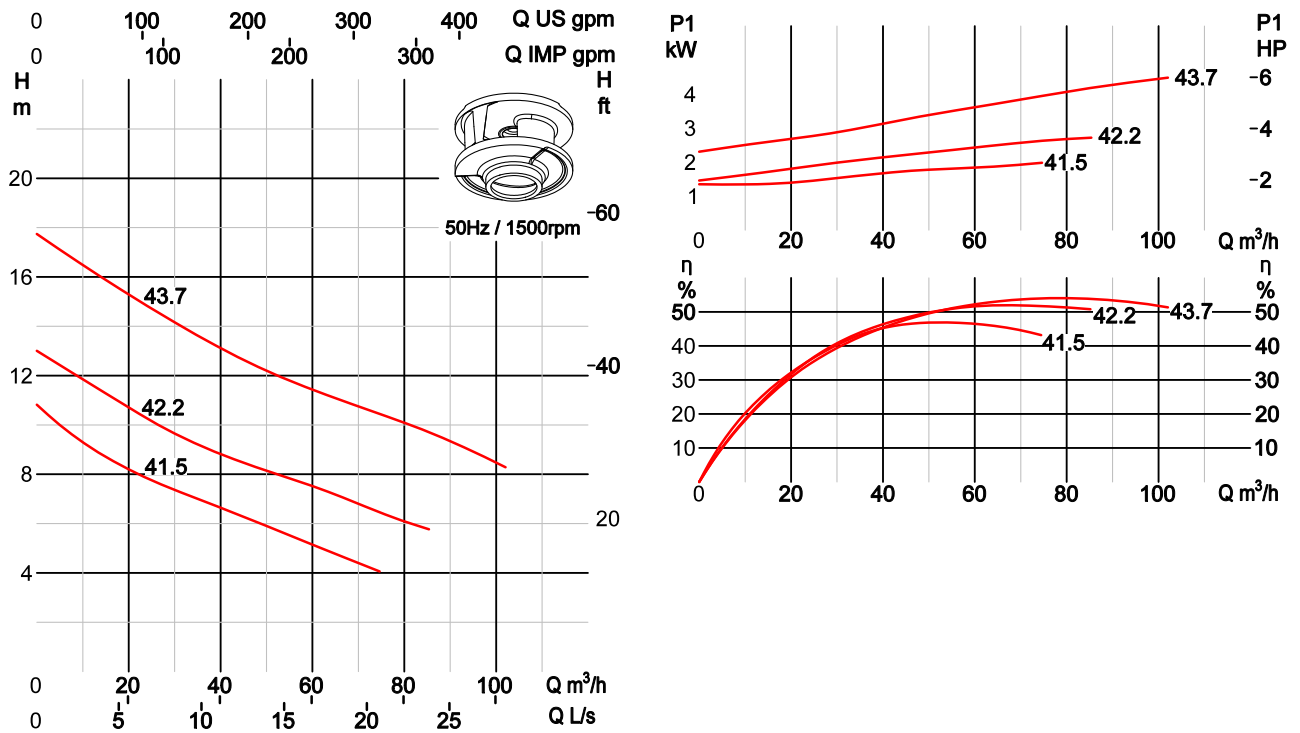

Modell	Q (m³/h)	12	24	36	48	60	72	84	96
80MAE41.5	H (m)	9.1	7.8	6.9	6.1	5.2	4.3	-	-
80MAE42.2		11.6	10.3	9.1	8.3	7.5	6.7	5.8	-
80MAE43.7		16.2	14.8	13.5	12.4	11.4	10.6	9.8	8.8

Modell	Motorenleistung		Abgang		Optimale Fördermenge und Förderhöhe		Max. Fördermenge und Förderhöhe		Kugeldurchgang
	kW	HP	mm	Zoll	m³/h	m	m³/h	m	mm
80MAE41.5(F)	1.5	2	80	3	48	6	75	11	76
80MAE41.5	1.5	2	80	3	48	6	75	11	76
80MAE42.2	2.2	3	80	3	48	8	85	13	76
80MAE43.7	3.7	5	80	3	48	12	102	18	76

Modell	N.G	Verpackungsmaß	Vollaststrom (A)					
	kg		mm	1x 230V	3x 220V	3x 380V	3x 400V	3x 415V
80MAE41.5(F)	58	735×315×430	10	-	-	-	-	-
80MAE41.5	54	735×315×430	-	6.8	3.8	3.7	3.7	2.9
80MAE42.2	60	735×315×430	-	9.7	5.4	5.3	5.3	4.1
80MAE43.7	78	795×335×445	-	15	8.5	8.3	8.3	6.4

Dimensionen mit Bogen

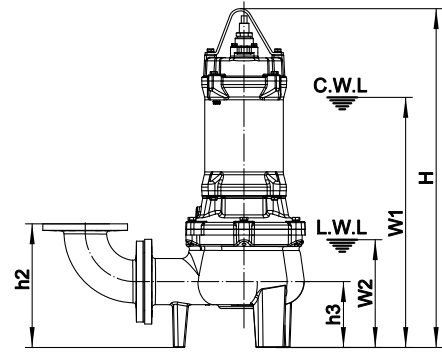
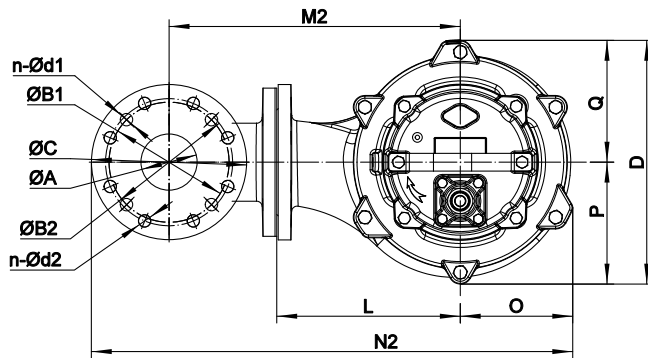

C.W.L.: Wasserstand im Dauerbetrieb

L.W.L.: Niedrigster Wasserstand im Dauerbetrieb

Modell	Doppelflanschbogen	ØA	ØB1	n-Ød1	ØB2	n-Ød2	ØC	h2	h3
80MAE41.5(F)	3"(PN6)-3"(PN6 & PN10)	80	150	4-Ø18	160	8-Ø18	200	312	172
80MAE41.5	3"(PN6)-3"(PN6 & PN10)	80	150	4-Ø18	160	8-Ø18	200	312	172
80MAE42.2	3"(PN6)-3"(PN6 & PN10)	80	150	4-Ø18	160	8-Ø18	200	312	172
80MAE43.7	3"(PN6)-3"(PN6 & PN10)	80	150	4-Ø18	160	8-Ø18	200	312	172

Modell	W1	W2	H	O	P	Q	L	D	M2	N2
80MAE41.5(F)	510	230	737	137	149	135	205	284	347	584
80MAE41.5	485	230	668	137	149	135	205	284	347	584
80MAE42.2	510	230	693	137	149	135	205	284	347	584
80MAE43.7	570	230	750	145	158	143	215	301	357	602

Dimensionen Kupplungsfussinstallation

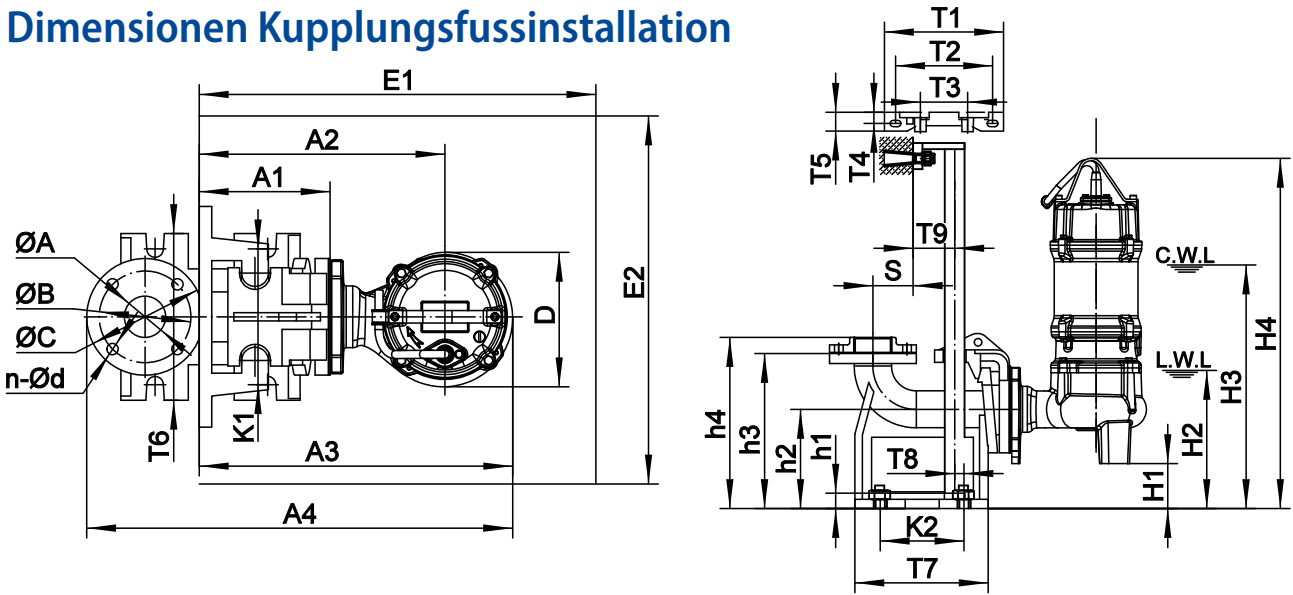

C.W.L.: Wasserstand im Dauerbetrieb
L.W.L.: Niedrigster Wasserstand im Dauerbetrieb

Kupplungsfuss	ØA	ØB	ØC	n-Ød
50-50(PN6)	50	110	140	4-Ø14
65-65(PN6)	65	130	160	4-Ø14
80-80(PN10)	80	150	190	4-Ø18
100-100(PN10)	100	170	210	4-Ø18
150-150(PN10)	150	225	285	8-Ø18

Modell	Kupplungsfuss	T1	T2	T3	T4	T5	T6	T7	T8	T9	K1	K2	S
80MAE41.5	80-80(PN10)	315	265	145	27	50	255	230	35	78	215	155	79
80MAE41.5	80-80(PN10)	315	265	145	27	50	255	230	35	78	215	155	79
80MAE42.2	80-80(PN10)	315	265	145	27	50	255	230	35	78	215	155	79
80MAE43.7	80-80(PN10)	315	265	145	27	50	255	230	35	78	215	155	79

Modell	h1	h2	h3	h4	H1	H2	H3	H4	A1	A2	A3	A4	D	E1×E2
80MAE41.5	25	185	305	335	13	243	498	681	183	388	525	699	284	650×550
80MAE41.5	25	185	305	335	13	243	523	751	183	388	525	699	284	650×550
80MAE42.2	25	185	305	335	13	243	523	706	183	388	525	699	284	650×550
80MAE43.7	25	185	305	335	13	243	570	750	183	398	543	717	301	650×550

MAE • Einkanalrad • 1.5 kW ~ 7.5 kW • DN 100

50Hz (synchrone Drehzahl: 1500rpm) 4Polig

Technische Daten

- Laufradtyp: Einkanalrad
- Kugeldurchgang: 76 mm
- Isolationsklasse: F
- Schutzart: IP68
- Wassertemperatur: bis 40°C
- pH-Wert: 6 bis 10
- Abgang: DN 100
- Fördermenge: bis 185 m³/h
- Förderhöhe: bis 24 m
- Motorschutz: <=7,5 kW integriert
- Maximale Eintauchtiefe: 10 m



Stückliste

Nr	Bauteil	Material
02	Traggriff	Stahl
05	Oberdeckel	Gusseisen
07	Lagergehäuse	Gusseisen
10	Dichtungshalter	Gusseisen
11	Motorgehäuse	Gusseisen
13	Pumpengehäuse	Gusseisen
14	Laufrad	Sphäroguss
24	Halsring	AISI304SS
27	Stator	
28	Rotor	Welle: AISI304SS D-K5.5/7.5: AISI420SS
31a	Lager	Kugellager (NSK)
31b	Lager	Kugellager (NSK)
33	Motorschutz	bei 7.5 kW integriert
34	Gleitringdichtung	SiC-SiC/Carbon-Ceramic
35	Öldichtung	
47	Kabel	H07RN-F

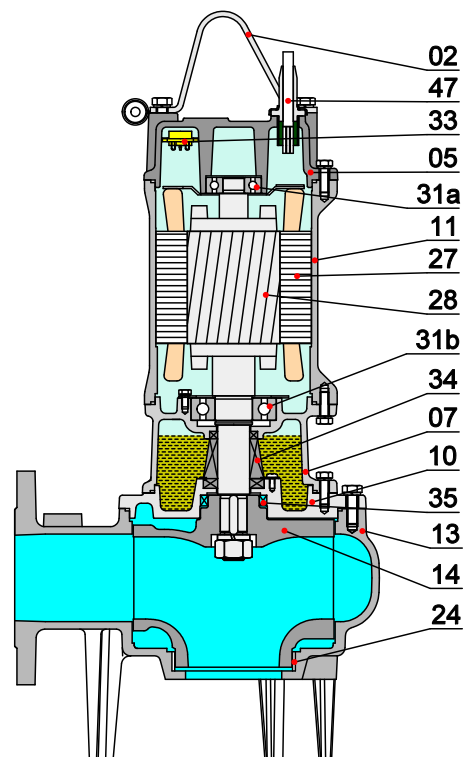

Pumpenkennlinie

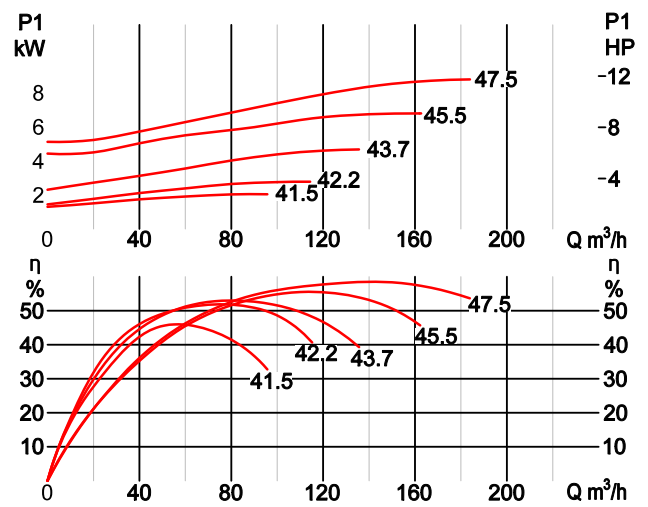
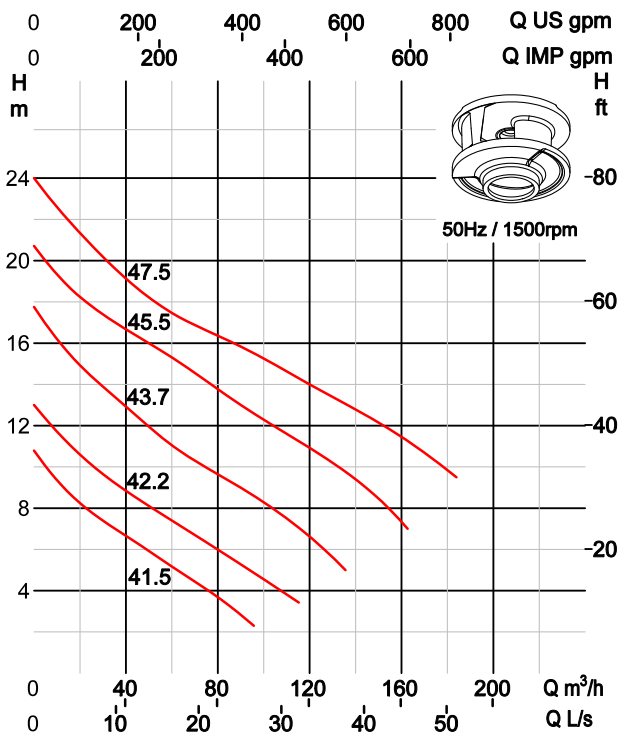

Modell	Q (m³/h)	18	36	54	72	90	108	126	144
100MAE41.5(F)	H (m)	8.4	6.9	5.6	4.3	2.8	-	-	-
100MAE42.2		10.8	9.1	7.8	6.6	5.3	4	-	-
100MAE43.7		15.2	13.3	11.6	10.2	9	7.7	6	-
100MAE45.5		18.4	16.9	15.7	14.4	13	11.7	10.5	9
100MAE47.5		21.6	19.5	17.9	16.8	15.8	14.8	13.6	12.5

Modell	Motorenleistung		Abgang		Optimale Fördermenge und Förderhöhe		Max. Fördermenge und Förderhöhe		Kugeldurchgang
	kW	HP	mm	Zoll	m³/h	m	m³/h	m	
100MAE41.5(F)	1.5	2	100	4	60	5	96	11	76
100MAE42.2	2.2	3	100	4	60	7	115	13	76
100MAE43.7	3.7	5	100	4	60	11	135	18	76
100MAE45.5	5.5	7.5	100	4	60	15	162	21	76
100MAE47.5	7.5	10	100	4	60	17	185	24	76

Modell	N.G	Verpackungsmass	Vollaststrom (A)					
	kg		mm	1x 230V	3x 220V	3x 380V	3x 400V	3x 415V
100MAE41.5(F)	59	785×315×430	10	-	-	-	-	-
100MAE41.5	55	735×315×430	-	6.8	3.8	3.7	3.7	2.9
100MAE42.2	61	735×315×430	-	9.7	5.4	5.3	5.3	4.1
100MAE43.7	79	795×335×445	-	15	8.5	8.3	8.3	6.4
100MAE45.5	118	905×410×575	-	21.3	12.1	11.7	11.7	9
100MAE47.5	130	905×410×575	-	28.6	16.2	15.7	15.7	12

Dimensionen mit Bogen

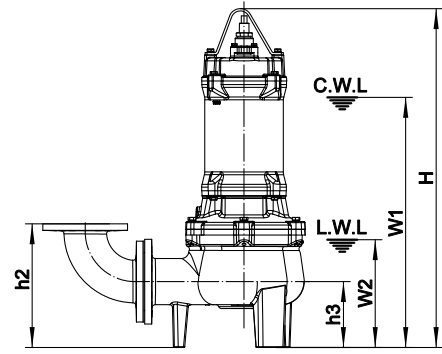
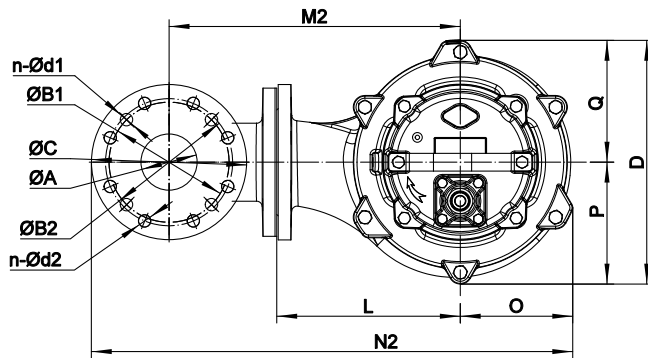

C.W.L.: Wasserstand im Dauerbetrieb

L.W.L.: Niedrigster Wasserstand im Dauerbetrieb

Modell	Doppelflanschbogen	ØA	ØB1	n-Ød1	ØB2	n-Ød2	ØC	h2	h3	W1
100MAE41.5(F)	4"(PN6)-4"(PN6 & PN10)	100	170	4-Ø18	180	8-Ø18	220	322	172	510
100MAE41.5	4"(PN6)-4"(PN6 & PN10)	100	170	4-Ø18	180	8-Ø18	220	322	172	485
100MAE42.2	4"(PN6)-4"(PN6 & PN10)	100	170	4-Ø18	180	8-Ø18	220	322	172	510
100MAE43.7	4"(PN6)-4"(PN6 & PN10)	100	170	4-Ø18	180	8-Ø18	220	322	172	570
100MAE45.5	4"(PN6)-4"(PN6 & PN10)	100	170	4-Ø18	180	8-Ø18	220	347	197	630
100MAE47.5	4"(PN6)-4"(PN6 & PN10)	100	170	4-Ø18	180	8-Ø18	220	347	197	630

Modell	W2	H	O	P	Q	L	D	M2	N2
100MAE41.5(F)	230	737	137	149	135	205	284	358	604
100MAE41.5	230	668	137	149	135	205	284	358	604
100MAE42.2	230	693	137	149	135	205	284	358	604
100MAE43.7	230	750	145	158	143	215	301	368	622
100MAE45.5	255	860	182	196	181	260	377	413	704
100MAE47.5	255	860	182	196	181	260	377	413	704

Dimensionen Kupplungsfussinstallation

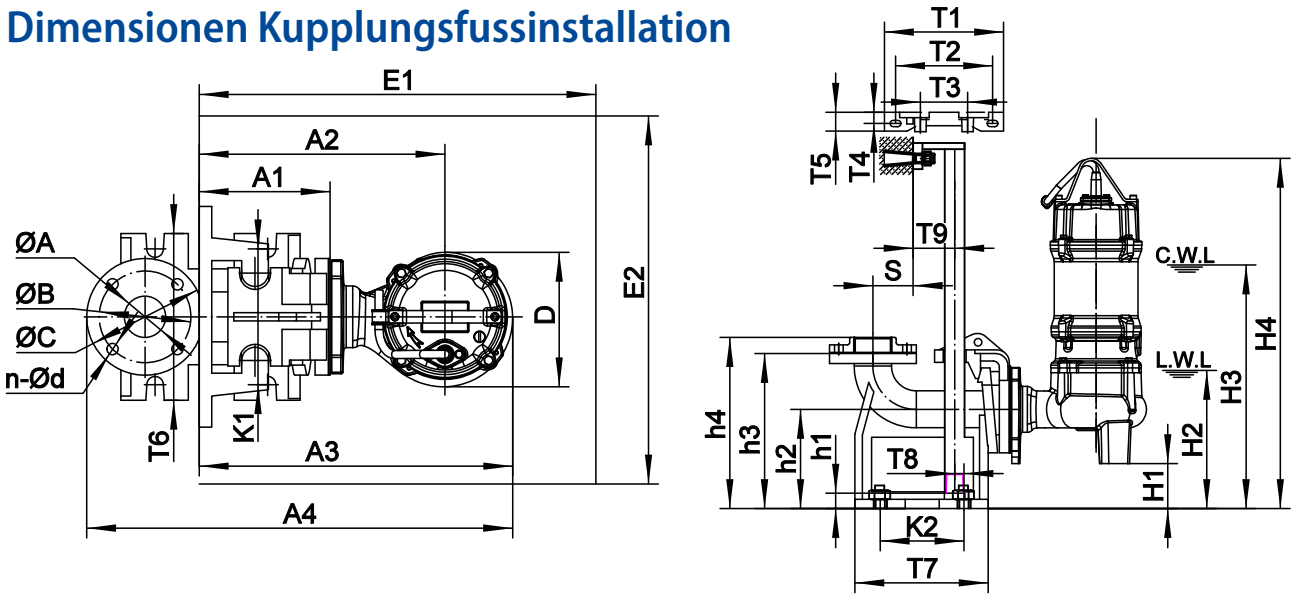

C.W.L.: Wasserstand im Dauerbetrieb
L.W.L.: Niedrigster Wasserstand im Dauerbetrieb

Kupplungsfuss	ØA	ØB	ØC	n-Ød
50-50(PN6)	50	110	140	4-Ø14
65-65(PN6)	65	130	160	4-Ø14
80-80(PN10)	80	150	190	4-Ø18
100-100(PN10)	100	170	210	4-Ø18
150-150(PN10)	150	225	285	8-Ø18

Modell	Kupplungsfuss	T1	T2	T3	T4	T5	T6	T7	T8	T9	K1
100MAE41.5(F)	100-100(PN10)	365	305	170	30	55	293	262	34	95	265
100MAE41.5	100-100(PN10)	365	305	170	30	55	293	262	34	95	265
100MAE42.2	100-100(PN10)	365	305	170	30	55	293	262	34	95	265
100MAE43.7	100-100(PN10)	365	305	170	30	55	293	262	34	95	265
100MAE45.5	100-100(PN10)	365	305	170	30	55	293	262	34	95	265
100MAE47.5	100-100(PN10)	365	305	170	30	55	293	262	34	95	265

Modell	K2	S	h1	h2	h3	h4	H1	H2	H3	H4	A1	A2	A3	A4	D	E1×E2
100MAE41.5(F)	176	97	23	225	350	381	53	283	563	791	203	408	545	747	284	750×550
100MAE41.5	176	97	23	225	350	381	53	283	538	720	203	408	545	747	284	750×550
100MAE42.2	176	97	23	225	350	381	53	283	563	746	203	408	545	747	284	750×550
100MAE43.7	176	97	23	225	350	381	53	283	623	803	203	418	563	765	301	750×550
100MAE45.5	176	97	23	225	350	381	28	283	658	888	203	463	645	847	377	750×550
100MAE47.5	176	97	23	225	350	381	28	283	658	888	203	463	645	847	377	750×550

MAE • Einkanalrad • 5.5 kW ~ 7.5 kW • DN 150

50Hz (synchrone Drehzahl: 1500rpm) 4Polig

Technische Daten

- Laufradtyp: Einkanalrad
- Kugeldurchgang: 76 mm
- Isolationsklasse: F
- Schutzart: IP68
- Wassertemperatur: bis 40°C
- pH-Wert: 6 bis 10
- Abgang: DN 150
- Fördermenge: bis 228 m³/h
- Förderhöhe: bis 24 m
- Motorschutz: <=7,5 kW integriert
- Maximale Eintauchtiefe: 10 m



Stückliste

Nr	Bauteil	Material
02	Traggriff	Stahl
05	Oberdeckel	Gusseisen
07	Lagergehäuse	Gusseisen
10	Dichtungshalter	Gusseisen
11	Motorgehäuse	Gusseisen
13	Pumpengehäuse	Gusseisen
14	Laufrad	Sphäroguss
24	Halsring	AISI304SS
27	Stator	
28	Rotor	Welle: AISI304SS D-K5.5/7.5: AISI420SS
31a	Lager	Kugellager (NSK)
31b	Lager	Kugellager (NSK)
33	Motorschutz	bei 7.5 kW integriert
34	Gleitringdichtung	SiC-SiC/Carbon-Ceramic
35	Öldichtung	
47	Kabel	H07RN-F

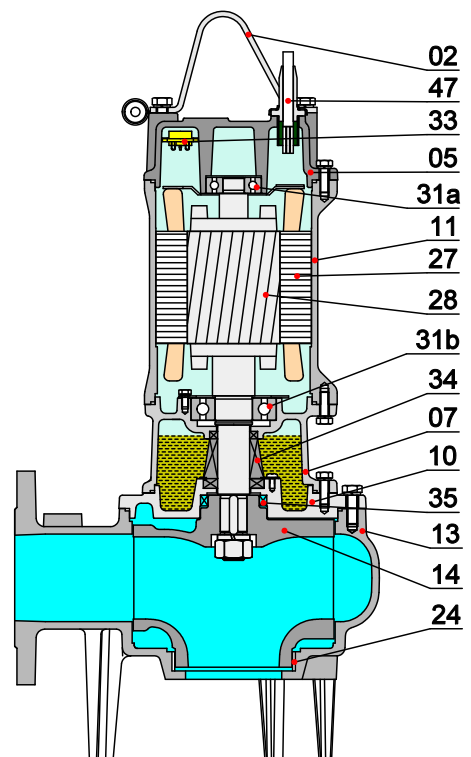

Pumpenkennlinie

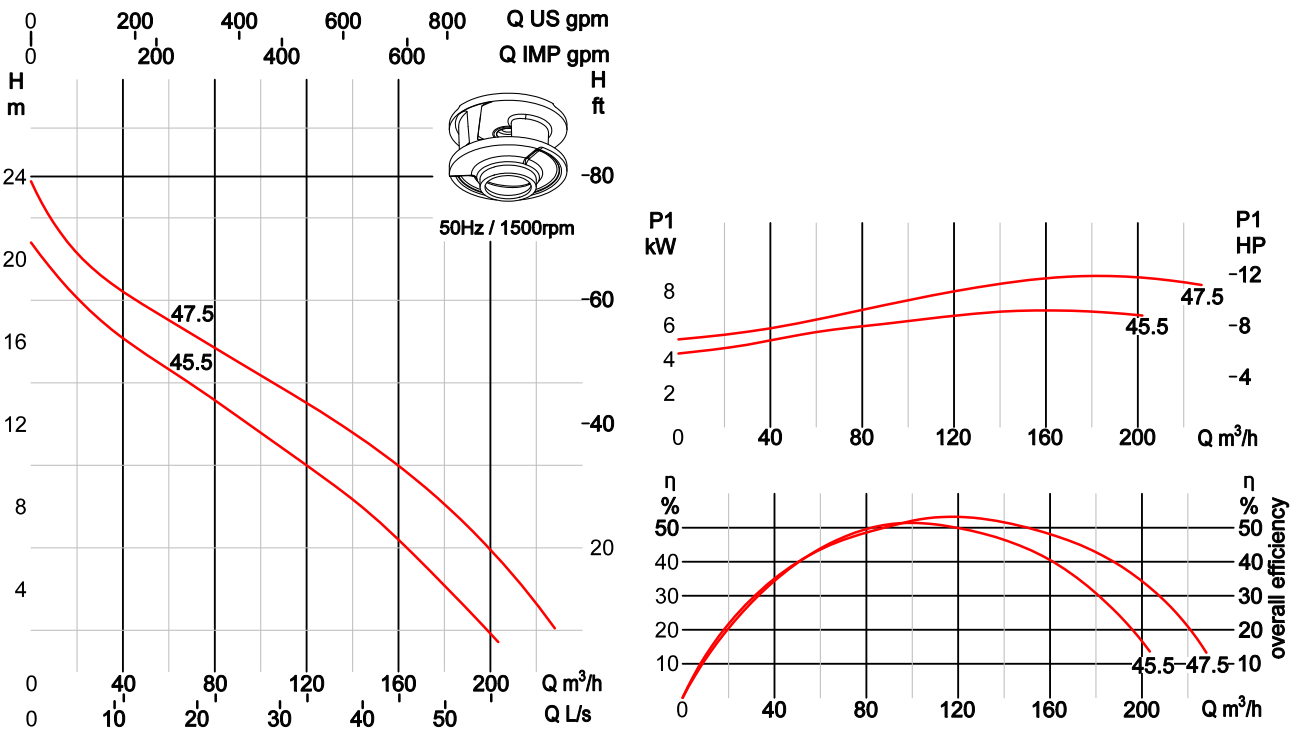

Modell	Q (m³/h)	24	48	72	96	120	144	168	192
150MAE45.5	H (m)	17.7	15.5	13.8	11.8	10	8	5.5	2.8
150MAE47.5		19.8	17.8	16.2	14.6	13	11.3	9.3	6.8

Modell	Motorenleistung		Abgang		Optimale Fördermenge und Förderhöhe		Max. Fördermenge und Förderhöhe		Kugeldurchgang
	kW	HP	mm	Zoll	m³/h	m	m³/h	m	mm
150MAE45.5	5.5	7.5	150	6	90	12	204	21	76
150MAE47.5	7.5	10	150	6	90	15	228	24	76

Modell	N.G	Verpackungsmaß	Vollaststrom (A)				
	kg		mm	220V	380V	400V	415V
150MAE45.5	130	905×410×575	21.3	12.1	11.7	11.7	9
150MAE47.5	142	905×410×575	28.6	16.2	15.7	15.7	12

Dimensionen mit Bogen

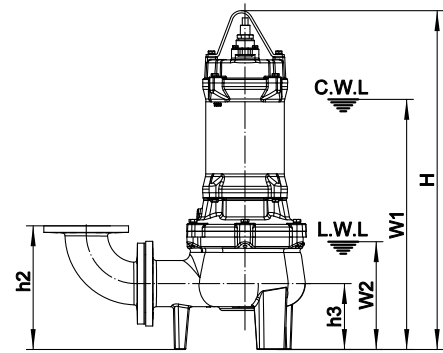
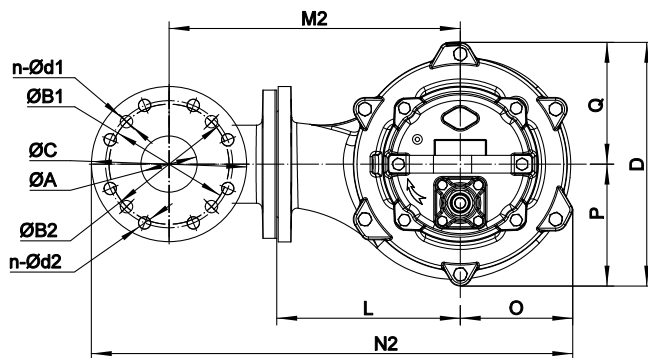

C.W.L.: Wasserstand im Dauerbetrieb

L.W.L.: Niedrigster Wasserstand im Dauerbetrieb

Modell	Doppelflanschbogen	ØA	ØB1	n-Ød1	ØB2	n-Ød2	ØC	h2	h3	W1
150MAE45.5	6"(PN6)-6"(PN6 & PN10)	150	225	8-Ø18	240	8-Ø22	285	397	197	630
150MAE47.5	6"(PN6)-6"(PN6 & PN10)	150	225	8-Ø18	240	8-Ø22	285	397	197	630

Modell	W2	H	O	P	Q	L	D	M2	N2
150MAE45.5	255	860	182	196	181	260	377	576	900
150MAE47.5	255	860	182	196	181	260	377	576	900

Dimensionen Kupplungsfussinstallation

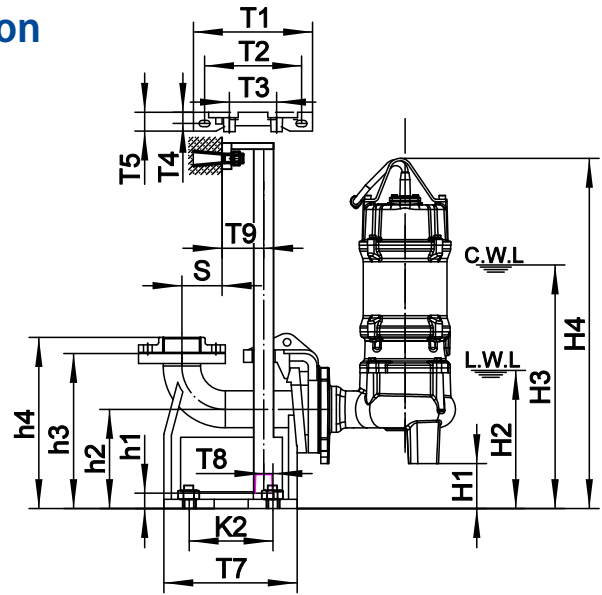
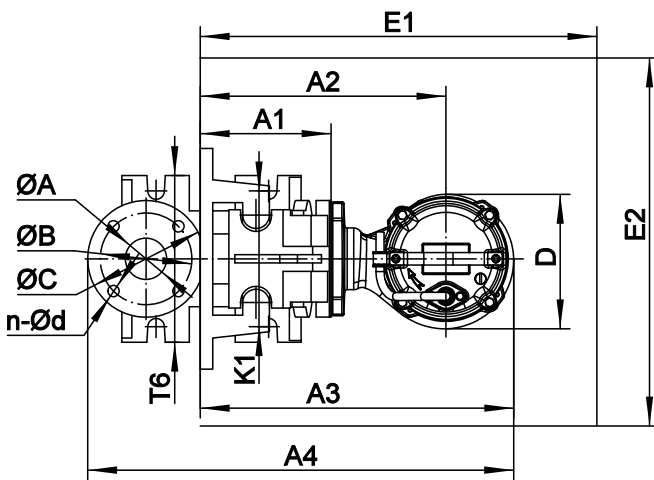

C.W.L.: Wasserstand im Dauerbetrieb
L.W.L.: Niedrigster Wasserstand im Dauerbetrieb

Kupplungsfuss	ØA	ØB	ØC	n-Ød
50-50(PN6)	50	110	140	4-Ø14
65-65(PN6)	65	130	160	4-Ø14
80-80(PN10)	80	150	190	4-Ø18
100-100(PN10)	100	170	210	4-Ø18
150-150(PN10)	150	225	285	8-Ø18

Modell	Kupplungsfuss	T1	T2	T3	T4	T5	T6	T7	T8	T9	K1	K2	S	h1
150MAE45.5	150-150(PN10)	400	260	280	24	48	360	410	90	95	285	300	195	390
150MAE47.5	150-150(PN10)	400	260	280	24	48	360	410	90	95	285	300	195	390

Modell	h1	h2	h3	h4	H1	H2	H3	H4	A1	A2	A3	A4	D	E1×E2
150MAE45.5	390	300	480	-	103	358	733	963	203	661	844	1182	377	1000×600
150MAE47.5	390	300	480	-	103	358	733	963	203	661	844	1182	377	1000×600

MAE • Einkanalrad • Typ Innengewinde

2-polig

Leistung: 0.75 kW ~ 1.5 kW

50Hz (synchrone Drehzahl: 3000rpm)

Technische Daten

- Isolationsklasse: F
- Schutzart: IP68
- Wassertemperatur: bis 40°C
- pH-Wert: 6 bis 10
- Dichte des Fördermediums: bis 1.3 g/cm³
- Stromversorgung:
Drehstrom 400V ± 10%, 50Hz
Einphasenwechselstrom 230V ± 10%, 50Hz
- Motorschutz: integriert
- Fördermenge: bis 37 m³/h
- Förderhöhe: bis 21 m
- Maximale Eintauchtiefe: 10 m
- Kabellänge: 10m, H07RN-F



Stückliste

Nr.	Bauteil	Material
01	Abgang	Gusseisen
02	Traggriff	Stahl
05	Oberdeckel	Gusseisen
06	Oberes Lagergehäuse	Gusseisen
07	Lagergehäuse	Gusseisen
11	Motorgehäuse	Gusseisen
13	Pumpengehäuse	Gusseisen
14	Laufgrad	Gusseisen
16	Einlassplatte	Gusseisen
22	Sitzeinheit	Gusseisen
27	Stator	
28	Rotor	Welle: AISI304SS
31a	Lager	Kugellager
31b	Lager	Kugellager
32	Kondensator	(nur einphasig)
33	Motorschutz	
34	Gleitringdichtung	SiC-Keramik / Carbon-Keramik
35	Öldichtung	
47	Kabel	H07RN-F / 10m

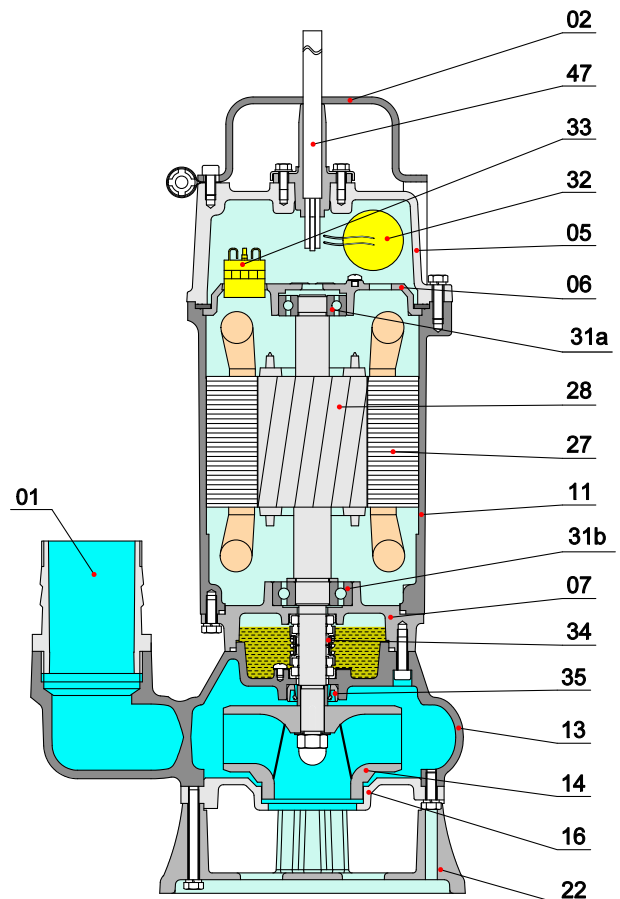

Pumpenkennlinie

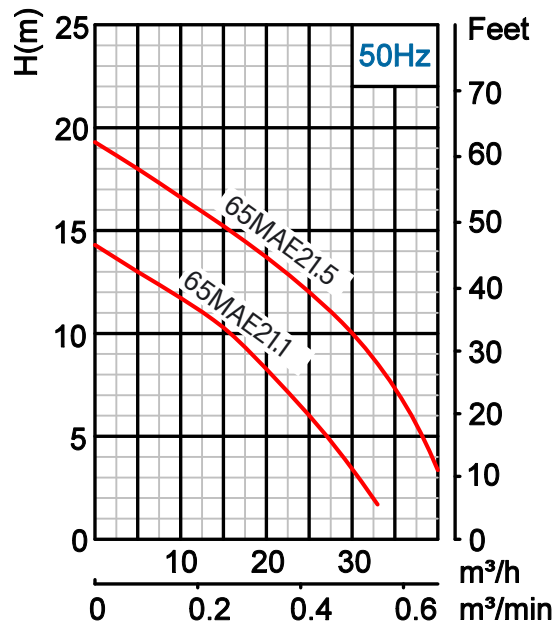
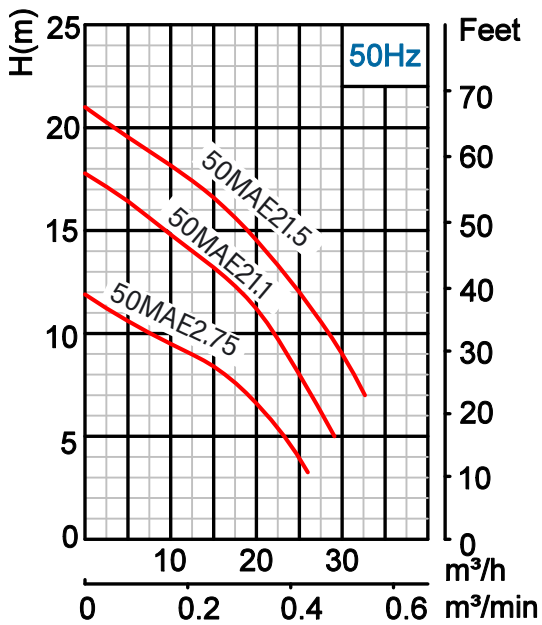

Modell (50Hz)	Spannung und Nennstrom		Abgang		Motorenleistung		Optimale Fördermenge und Förderhöhe		Max. Fördermenge und Förderhöhe		Kugeldurchgang	Kabel H07RN-F 10m
	V	A	mm	Zoll	kW	HP	m³/h	m	m³/h	m		
50MAE2.75	400	2.0	50	2"	0.75	1.0	10	10	26	12	25	1.0
50MAE2.75	230	5.2	50	2"	0.75	1.0	10	10	26	12	25	1.0
50MAE21.1	400	2.8	50	2"	1.10	1.5	8	15	29	18	20	1.0
50MAE21.1	230	7.2	50	2"	1.10	1.5	8	15	29	18	20	1.0
65MAE21.1	400	2.8	65	2 1/2"	1.10	1.5	15	10	33	15	25	1.0
65MAE21.1	230	7.2	65	2 1/2"	1.10	1.5	15	10	33	15	25	1.0
50MAE21.5	400	3.2	50	2"	1.50	2.0	8	19	33	21	20	1.0
50MAE21.5	230	10.0	50	2"	1.50	2.0	8	19	33	21	20	1.5
65MAE21.5	400	3.2	65	2 1/2"	1.50	2.0	15	15	37	20	25	1.0
65MAE21.5	230	10.0	65	2 1/2"	1.50	2.0	15	15	37	20	25	1.5

Dimensionen

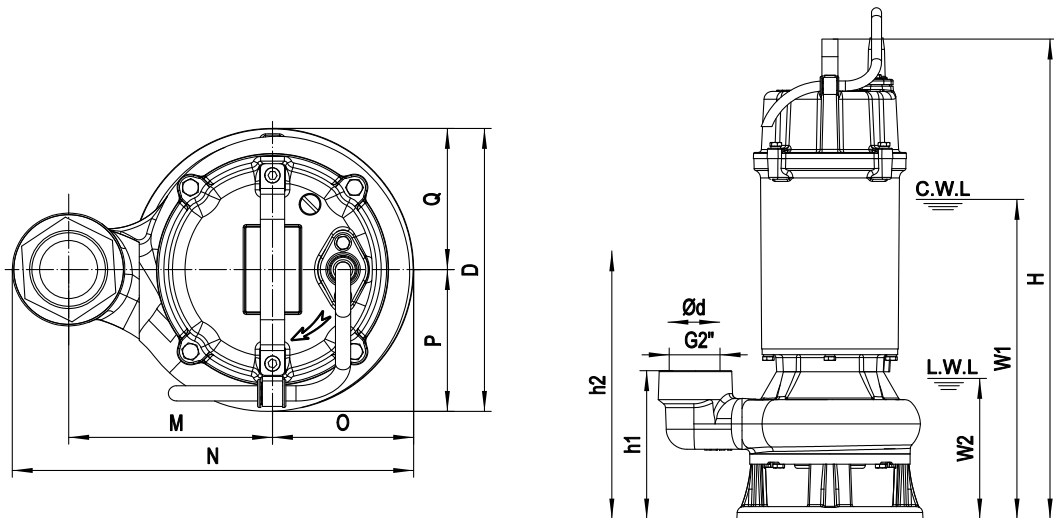

C.W.L.: Wasserstand im Dauerbetrieb
L.W.L.: niedrigster Wasserstand im Dauerbetrieb

Model	Ød	h1	h2	W1	W2	H	O	P	Q	D	M	N	N.G kg	B.G kg	Verpackungsmaß
50MAE2.75	50	137	200	300	120	450	90	96	90	186	115	241	18.5	20.0	480×255×240
50MAE2.75	50	137	200	315	120	450	90	96	90	186	115	241	19.5	21.0	480×255×240
50MAE21.1	50	143	206	325	120	464	90	90	90	180	130	256	22.0	23.5	495×255×240
50MAE21.1	50	143	206	325	120	464	90	90	90	180	130	256	23.0	24.5	495×255×240
65MAE21.1	65	143	203	325	120	464	90	90	90	180	130	256	22.0	23.5	495×255×240
65MAE21.1	65	143	203	325	120	464	90	90	90	180	130	256	23.0	24.5	495×255×240
50MAE21.5	50	143	206	345	120	484	90	90	90	180	130	256	23.5	25.0	515×255×240
50MAE21.5	50	143	206	345	120	484	90	90	90	180	130	256	26.0	27.5	515×255×240
65MAE21.5	65	143	203	345	120	484	90	90	90	180	130	256	23.5	25.0	515×255×240
65MAE21.5	65	143	203	345	120	484	90	90	90	180	130	256	26.0	27.5	515×255×240

MAE • Einkanalrad • 0.75 kW ~ 1.5 kW

Leistung: 0.75 kW ~ 1.5 kW

50Hz (synchrone Drehzahl: 3000rpm) 2Polig

Technische Daten

- Isolationsklasse: F
- Schutzart: IP68
- Wassertemperatur: bis 40°C
- pH-Wert: 6 bis 10
- Dichte des Fördermediums: bis 1.3 g/cm³
- Stromversorgung:
Drehstrom 400V ± 10%, 50Hz
Einphasenwechselstrom 230V ± 10%, 50Hz
- Motorschutz: integriert
- Fördermenge: bis 48 m³/h
- Förderhöhe: bis 21 m
- Maximale Eintauchtiefe: 10 m
- Kabellänge: 10m, H07RN-F



Stückliste

Nr.	Bauteil	Material
01	Abgang	Gusseisen
01a	Abgangsanschluss	Gusseisen
02	Traggriff	Stahl
05	Oberdeckel	Gusseisen
06	Oberes Lagergehäuse	Gusseisen
07	Lagergehäuse	Gusseisen
11	Motorgehäuse	Gusseisen
13	Pumpengehäuse	Gusseisen
14	Lauftrad	Gusseisen
16	Einlassplatte	Gusseisen
17	Kupplungsadapter	Gusseisen
22	Fußeinheit	Gusseisen
22a	Kupplungsfuss	Gusseisen
22b	Oberer Führungshalter	Gusseisen
27	Stator	
28	Rotor	Welle: AISI304SS
30	Flansch	Gusseisen
31a /b	Lager	Kugellager
32	Kondensator	(nur einphasig)
33	Motorschutz	
34	Gleitringdichtung	SiC-Carbon Keramik
35	Öldichtung	
47	Kabel	H07RN-F / 10m

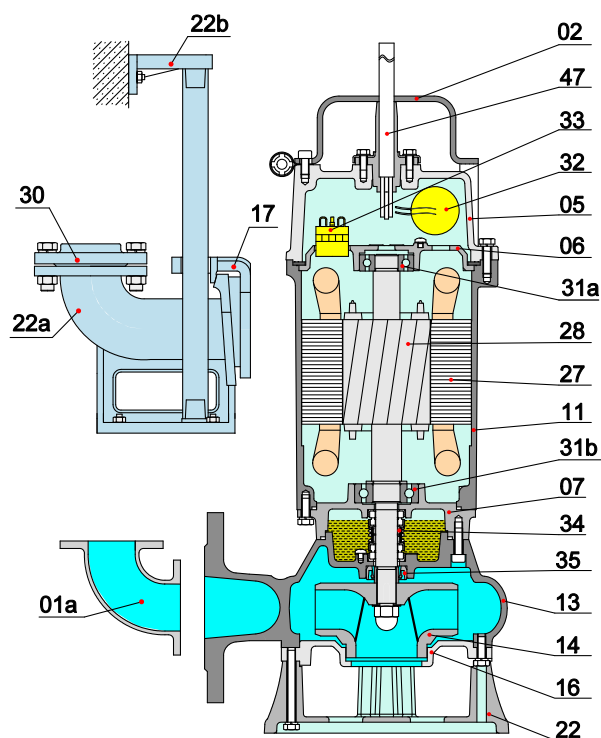

Pumpenkennlinie

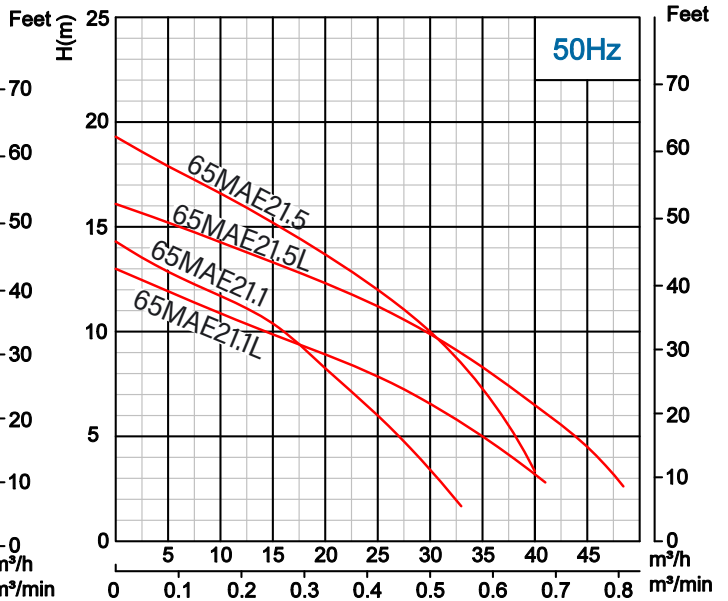
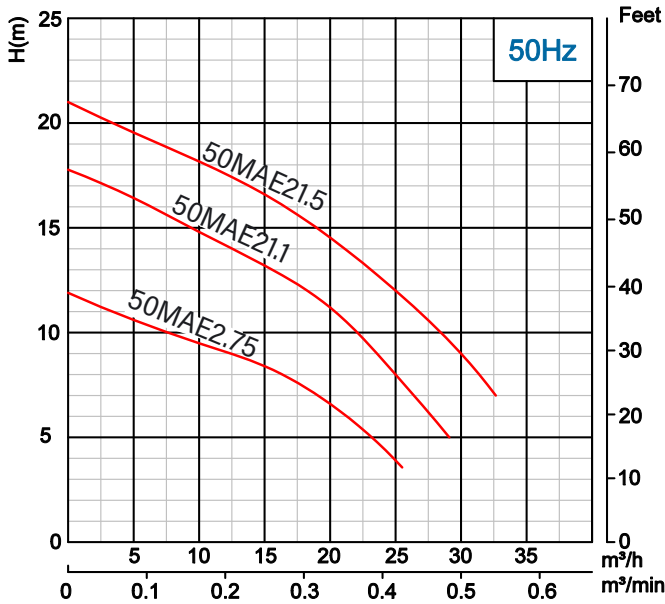

Modell (50Hz)	Spannung und Nennstrom		Abgang		Motoren- leistung		Optimale Fördermenge und Förder- höhe		Max. Fördermenge und Förder- höhe		Kugel- durch- gang mm"	Kabel H07RN-F 10m
	V	A	mm	Zoll	kW	HP	m³/h	m	m³/h	m	mm	mm²
50MAE2.75	400	2.0	50	2"	0.75	1.0	10	10	26	12	25	1.0
50MAE2.75	230	5.2	50	2"	0.75	1.0	10	10	26	12	25	1.0
50MAE21.1	400	2.8	50	2"	1.10	1.5	8	15	29	18	20	1.0
50MAE21.1	230	7.2	50	2"	1.10	1.5	8	15	29	18	20	1.0
65MAE21.1	400	2.8	65	2 1/2"	1.10	1.5	15	10	33	15	25	1.0
65MAE21.1	230	7.2	65	2 1/2"	1.10	1.5	15	10	33	15	25	1.0
65MAE21.1F	400	2.8	65	2 1/2"	1.10	1.5	25	8	41	13	25	1.0
65MAE21.1F	230	7.2	65	2 1/2"	1.10	1.5	25	8	41	13	25	1.0
50MAE21.5	400	3.2	50	2"	1.50	2.0	8	19	33	21	20	1.0
50MAE21.5	230	10.0	50	2"	1.50	2.0	8	19	33	21	20	1.5
65MAE21.5	400	3.2	65	2 1/2"	1.50	2.0	15	15	37	20	25	1.0
65MAE21.5	230	10.0	65	2 1/2"	1.50	2.0	15	15	37	20	25	1.5
65MAE21.5F	400	3.2	65	2 1/2"	1.50	2.0	25	11	48	16	25	1.0
65MAE21.5F	230	10.0	65	2 1/2"	1.50	2.0	25	11	48	16	25	1.5

Dimensionen mit Bogen

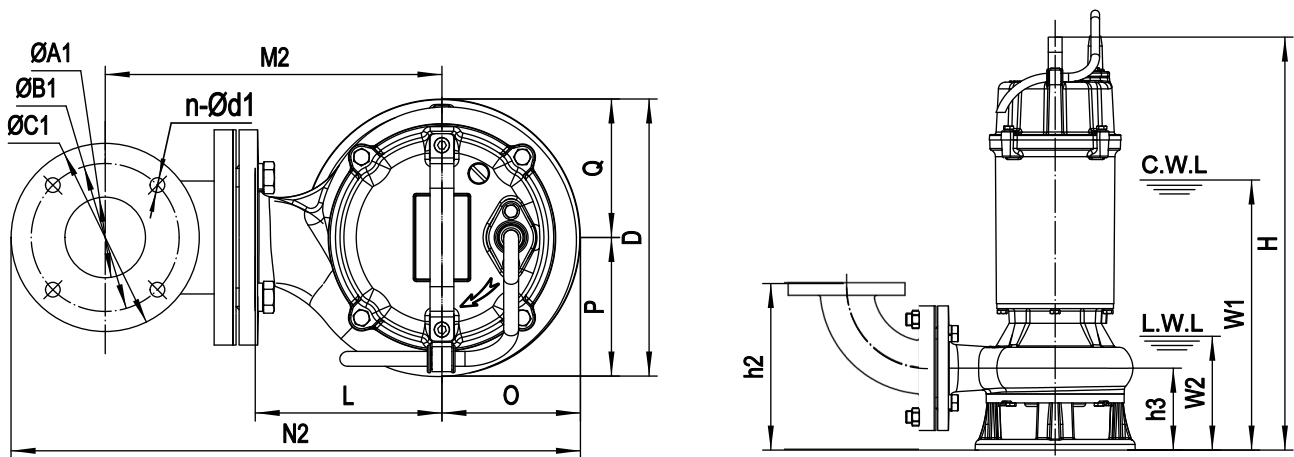

Modell	$\varnothing d$	G	$\varnothing A1$	$\varnothing B1$	$\varnothing C1$	$n-\varnothing d1$	$h1$	$h2$	$h3$	$W1$	$W2$	H	O	P
50MAE2.75	50	1 1/2"	50	110	140	4- $\varnothing 14$	200	195	95	300	120	450	93	100
50MAE2.75	50	1 1/2"	50	110	140	4- $\varnothing 14$	200	195	95	315	120	450	93	100
50MAE21.1	50	1 1/2"	50	110	140	4- $\varnothing 14$	197	192	92	325	120	464	90	90
50MAE21.1	50	1 1/2"	50	110	140	4- $\varnothing 14$	197	192	92	325	120	464	90	90
65MAE21.1	65	2"	50	130	160	4- $\varnothing 14$	212	192	92	325	120	464	90	90
65MAE21.1	65	2"	50	130	160	4- $\varnothing 14$	212	192	92	325	120	464	90	90
65MAE21.1L	65	2"	65	130	160	4- $\varnothing 14$	214	214	94	325	120	470	93	99
65MAE21.1L	65	2"	65	130	160	4- $\varnothing 14$	214	214	94	325	120	470	93	99
50MAE21.5	50	1 1/2"	50	110	140	4- $\varnothing 14$	197	192	92	345	120	484	90	90
50MAE21.5	50	1 1/2"	50	110	140	4- $\varnothing 14$	197	192	92	345	120	484	90	90
65MAE21.5	65	2"	50	130	160	4- $\varnothing 14$	212	192	92	345	120	484	90	90
65MAE21.5	65	2"	50	130	160	4- $\varnothing 14$	212	192	92	345	120	484	90	90
65MAE21.5L	65	2"	65	130	160	4- $\varnothing 14$	214	214	94	345	120	490	93	99
65MAE21.5L	65	2"	65	130	160	4- $\varnothing 14$	214	214	94	345	120	490	93	99

Modell	Q	L	D	M1	M2	N1	N2	N.G / kg	B.G / kg	Verpackungsmaß mm
50MAE2.75	90	129	190	195	231	314	394	24.0	25.5	480x265x310
50MAE2.75	90	129	190	195	231	314	394	25.0	26.5	480x265x310
50MAE21.1	90	134	180	200	236	316	396	26.0	27.5	495x265x310
50MAE21.1	90	134	180	200	236	316	396	26.5	29.0	495x265x310
65MAE21.1	90	134	180	200	236	323	406	28.0	29.5	495x265x310
65MAE21.1	90	134	180	200	236	323	406	28.5	30.0	495x265x310
65MAE21.1L	90	135	189	207	257	332	430	30.0	31.5	495x265x310
65MAE21.1L	90	135	189	207	257	332	430	29.5	31.0	495x265x310
50MAE21.5	90	134	180	200	236	316	396	28.5	30.0	515x265x310
50MAE21.5	90	134	180	200	236	316	396	31.0	32.5	515x265x310
65MAE21.5	90	134	180	200	236	323	406	27.5	29.0	515x265x310
65MAE21.5	90	134	180	200	236	323	406	32.5	34.0	515x265x310
65MAE21.5L	90	135	189	207	257	332	430	30.0	31.5	515x265x310
65MAE21.5L	90	135	189	207	257	332	430	33.0	34.5	515x265x310

Dimensionen Kupplungsfussinstallation

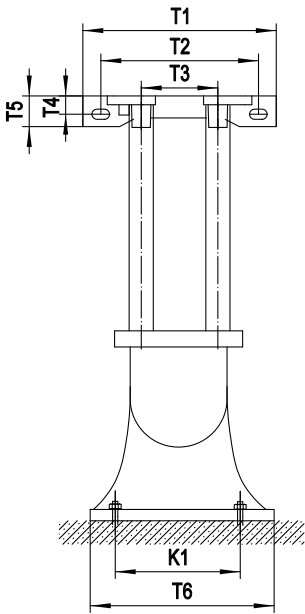

C.W.L.: Wasserstand im Dauerbetrieb
L.W.L.: niedrigster Wasserstand im Dauerbetrieb

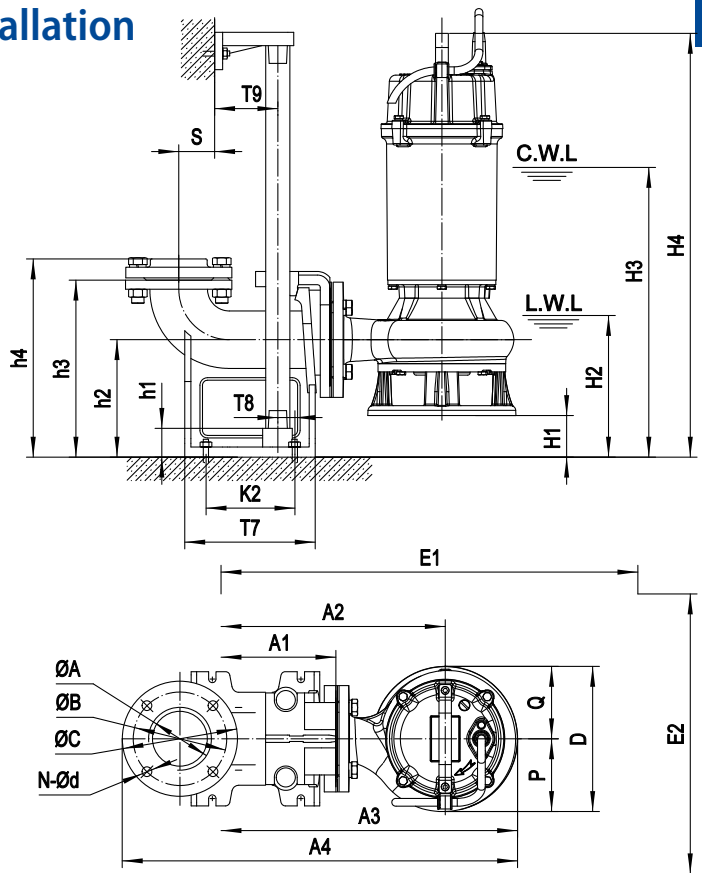

Kupplungs- fuss	ØA	ØB	ØC	N-Ød	T1	T2	T3	T4	T5	T6	T7	T8	T9	K1	K2	S	h1	h2	h3	h4
TO 50 -50(PN6)	Ø50 / G2"	110	140	4-Ø14	265	215	105	22	42	200	215	15	67	163	135	65	25	160	250	276
TO 65 -65(PN6)	Ø65 / G2½"	130	160	4-Ø14	280	235	125	25	50	230	235	20	70	190	155	90	25	170	265	291

Modell	Kup- plungsfuss	H1	H2	H3	H4	A1	A2	A3	A4	P	Q	D	E1×E2	N.G kg	B.G kg	Verpackungs- maß mm
50MAE2.75	50- 50(PN6)	65	185	365	515	157	286	379	514	100	90	190	650× 550	20.0	21.5	480×255×240
50MAE21.1	50- 50(PN6)	68	188	393	532	157	291	381	516	90	90	180	650× 550	22.0	23.5	495×255×240
65MAE21.1	50- 50(PN6)	68	188	393	532	157	291	381	516	90	90	180	650× 550	21.0	22.5	495×255×240
65MAE21.1L	65- 65(PN6)	76	200	405	546	157	292	385	555	99	90	189	650× 550	22.5	24.0	495×255×240
50MAE21.5	50- 50(PN6)	68	188	413	552	157	291	381	516	90	90	180	650× 550	24.5	26.0	515×255×240
65MAE21.5	50- 50(PN6)	68	188	413	552	157	291	381	516	90	90	180	650× 550	22.5	24.0	515×255×240
65MAE21.5L	65- 65(PN6)	76	200	425	566	157	292	385	555	99	90	189	650× 550	24.0	25.5	515×255×240
65MAE21.5L	65- 65(PN6)	76	200	425	566	157	292	385	555	99	90	189	650× 550	27.0	28.5	515×255×240

MAE • Einkanalrad • 2.2 kW ~ 5.5 kW

50Hz (synchrone Drehzahl: 3000rpm) 2Polig

Technische Daten

- Isolationsklasse: F
- Schutzart: IP68
- Wassertemperatur: bis 40°C
- pH-Wert: 6 bis 10
- Dichte des Fördermediums: bis 1.3 g/cm³
- Stromversorgung:
Drehstrom 400V ± 10%, 50Hz
- Motorschutz: integriert
- Fördermenge: bis 110 m³/h
- Förderhöhe: bis 42 m
- Maximale Eintauchtiefe: 10 m
- Kabellänge: 10m, H07RN-F

Stückliste

Nr.	Bauteil	Material
01	Abgang	Gusseisen
01a	Abgangsanschluss	Gusseisen
03	Klemmenkasten	Gusseisen
05	Oberdeckel	Gusseisen
06	Oberes Lagergehäuse	Gusseisen
07	Lagergehäuse	Gusseisen
10	Dichtungshalter	Gusseisen
11	Motorgehäuse	Gusseisen
13	Pumpengehäuse	Gusseisen
14	Laufblad	Gusseisen
17	Kupplungsadapter	Gusseisen
22	Sitzeinheit	Gusseisen
22a	Kupplungsfuss	Gusseisen
22b	Oberer Führungshalter	Gusseisen
27	Stator	Gusseisen
28	Rotor	Welle: AISI304SS
30	Flansch	Gusseisen
31a	Lager	Kugellager
31b	Lager	Kugellager
33	Motorschutz	
34	Gleitringdichtung	SiC-SiC / Carbon-Keramik
35	Öldichtung	
47	Kabel	H07RN-F / 10m

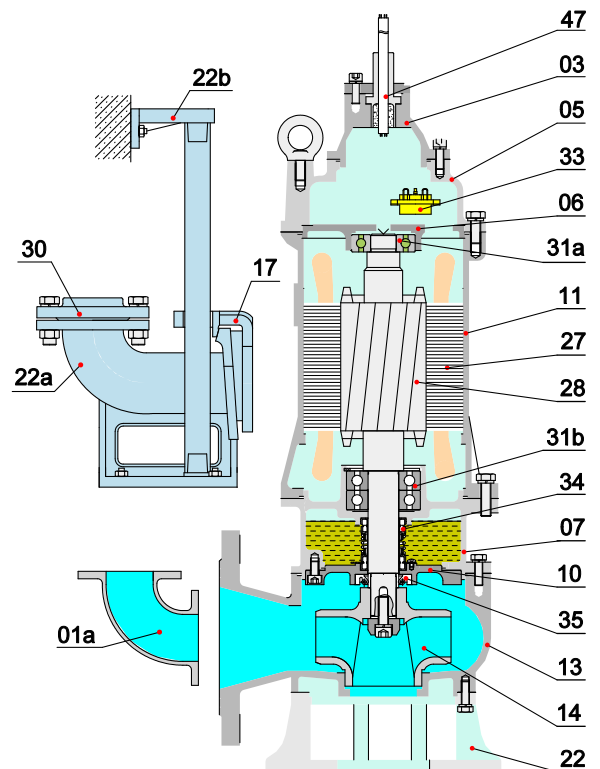

Pumpenkennlinie

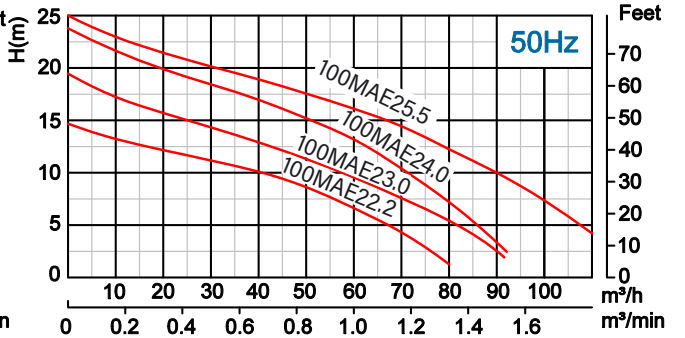
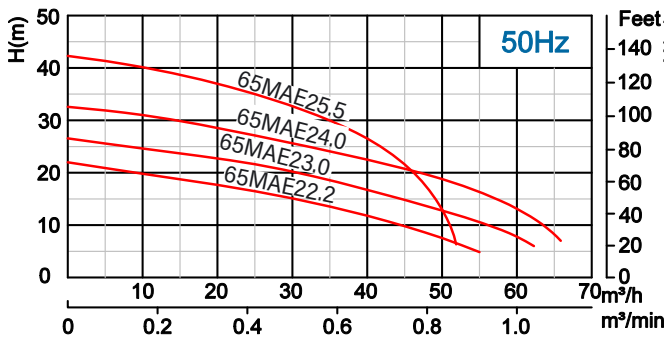
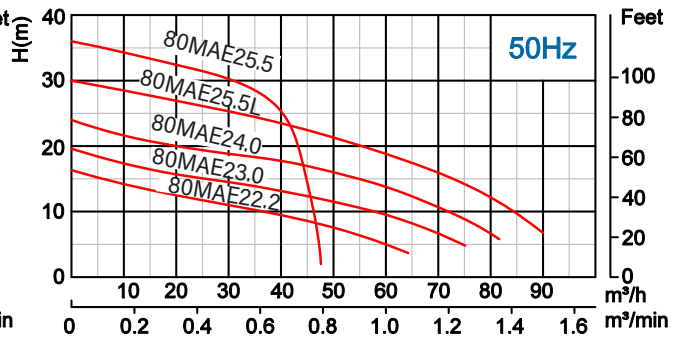
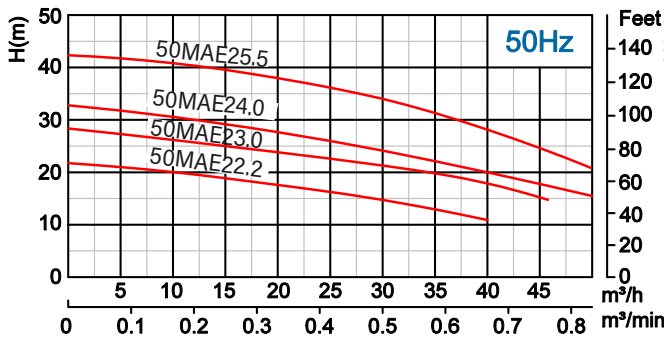

Modell (50Hz)	Spannung und Nenstrom		Abgang		Motoren- leistung		Optimale Fördermenge und Förderhöhe		Max. Fördermenge und Förderhöhe		Kugel- durch- gang	Kabel H07RN-F
	V	A	mm	Zoll	kW	HP	m³/h	m	m³/h	m		
50MAE22.2	400	5.0	50	2"	2.2	3.0	15	19	40	22	20	1.0
65MAE22.2	400	5.0	65	2 1/2"	2.2	3.0	25	16	50	22	20	1.0
80MAE22.2	400	5.0	80	3"	2.2	3.0	40	9	64	16	30	1.0
100MAE22.2	400	5.0	100	4"	2.2	3.0	50	8	80	15	30	1.0
50MAE23.0	400	6.5	50	2"	3.0	4.0	15	25	46	28	20	1.5
65MAE23.0	400	6.5	65	2 1/2"	3.0	4.0	25	22	55	26	20	1.5
80MAE23.0	400	6.5	80	3"	3.0	4.0	40	13	75	20	30	1.5
100MAE23.0	400	6.5	100	4"	3.0	4.0	60	9	92	19	30	1.5
50MAE24.0	400	8.9	50	2"	4.0	5.5	15	30	49	33	20	1.5
65MAE24.0	400	8.9	65	2 1/2"	4.0	5.5	25	27	60	33	20	1.5
80MAE24.0	400	8.9	80	3"	4.0	5.5	40	18	81	24	30	1.5
100MAE24.0	400	8.9	100	4"	4.0	5.5	60	13	93	24	30	1.5
50MAE25.5	400	11.7	50	2"	5.5	7.5	15	38	52	42	20	2.5
65MAE25.5	400	11.7	65	2 1/2"	5.5	7.5	25	35	52	42	20	2.5
80MAE25.5	400	11.7	80	3"	5.5	7.5	30	30	47	36	25	2.5
80MAE25.5L	400	11.7	80	3"	5.5	7.5	40	23	89	30	35	2.5
100MAE25.5	400	11.7	100	4"	5.5	7.5	65	15	110	25	30	2.5

Dimensionen mit Bogen

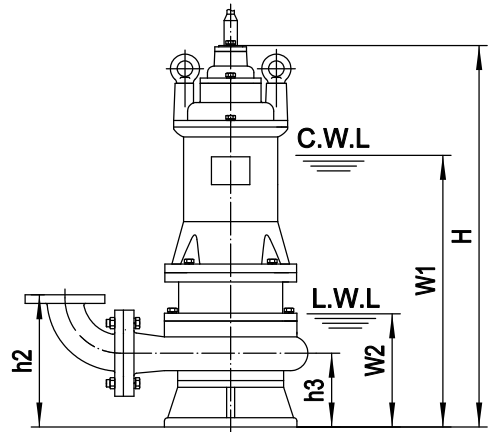
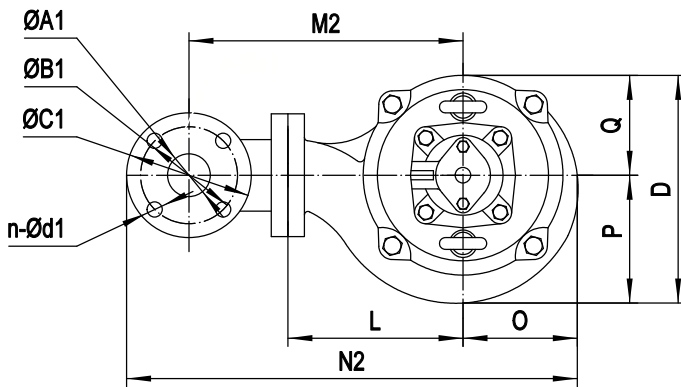

Modell	Ø d	G	Ø A1	Ø B1	Ø C1	n-Ø d1	h1	h2	h3	W1	W2	H	O	P	Q	L	D	M1	M2	N1	N2	N.G kg	B.G kg
50MAE 22.2	50	G1 1/2"	50	110	140	4-Ø 14	211	205	106	410	145	573	106	113	100	164	213	230	266	362	442	44	50
65MAE 22.2	65	G2"	65	130	160	4-Ø 14	226	226	106	410	145	573	108	115	100	164	215	236	286	376	474	48	54
80MAE 22.2	80	G2 1/2"	80	150	190	4-Ø 18	257	252	112	415	150	580	108	116	100	160	216	252	302	398	505	51	56
100MAE 22.2	100	-	100	170	210	4-Ø 18	293	272	122	425	160	589	107	116	100	164	216	266	316	422	528	52	57
50MAE 23.0	50	G1 1/2"	50	110	140	4-Ø 14	211	205	105	425	145	600	106	113	100	164	213	230	266	362	442	52	57
65MAE 23.0	65	G2"	65	130	160	4-Ø 14	226	226	105	425	145	600	108	115	100	164	215	236	286	376	474	55	61
80MAE 23.0	80	G2 1/2"	80	150	190	4-Ø 18	268	263	124	450	170	626	108	116	100	154	216	246	296	391	499	59	64
100MAE 23.0	100	-	100	170	210	4-Ø 18	293	272	122	450	170	624	107	116	100	164	216	266	316	422	528	63	69
50MAE 24.0	50	G1 1/2"	50	110	140	4-Ø 14	225	220	121	455	160	616	115	116	115	179	231	245	281	386	466	61	67
65MAE 24.0	65	G2"	65	130	160	4-Ø 14	240	240	121	455	160	616	115	116	115	179	231	251	301	398	496	62	70
80MAE 24.0	80	G2 1/2"	80	150	190	4-Ø 18	278	273	133	480	185	643	115	115	115	160	230	252	302	405	512	66	72
100MAE 24.0	100	-	100	170	210	4-Ø 18	303	283	133	480	185	643	115	115	115	175	230	277	327	441	547	70	76
50MAE 25.5	50	G1 1/2"	50	110	140	4-Ø 14	233	228	128	475	160	667	125	128	125	175	253	241	277	392	472	76	83
65MAE 25.5	65	G2"	65	130	160	4-Ø 14	248	248	128	475	160	667	125	128	125	175	253	247	297	404	502	80	84
80MAE 25.5	80	G2 1/2"	80	150	190	4-Ø 18	274	269	129	495	175	683	125	125	125	175	250	267	317	430	537	81	87
80MAE 25.5L	80	G2 1/2"	80	150	190	4-Ø 18	277	272	132	495	175	687	125	128	125	180	253	272	322	429	537	81	87
100MAE 25.5	100	—	100	170	210	4-Ø 18	305	285	135	505	190	697	129	140	125	181	265	283	333	461	567	87	95

Dimensionen Kupplungsfussinstallation

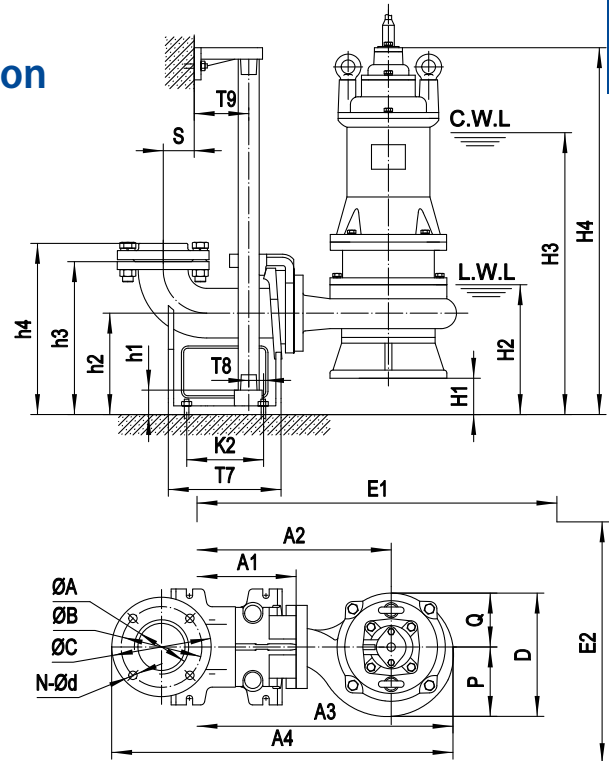
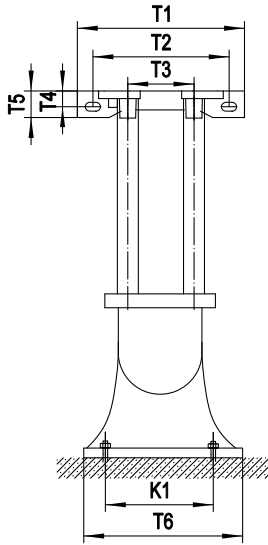

C.W.L.: Wasserstand im Dauerbetrieb
L.W.L.: niedrigster Wasserstand im Dauerbetrieb

Kupplungs- fuss	ØA	ØB	ØC	N-Ød	T1	T2	T3	T4	T5	T6	T7	T8	T9	K1	K2	S	h1	h2	h3	h4
TO 50- 50(PN6)	Ø50 / G2"	110	140	4-Ø14	265	215	105	22	42	200	215	15	67	163	135	65	25	160	250	276
TO 65- 65(PN6)	Ø65 / G2 1/2"	130	160	4-Ø18	280	235	125	25	50	230	235	20	70	190	155	90	25	170	265	291
TO 80- 80(PN10)	Ø80 / G3"	150	190	4-Ø18	315	265	145	27	50	255	230	35	78	215	155	79	25	185	305	335
TO 100- 100(PN10)	Ø100 / G4"	170	210	4-Ø18	365	305	170	30	55	293	262	34	95	265	176	97	23	225	350	381

Modell	Kup- plungsfuss	H1	H2	H3	H4	A1	A2	A3	A4	P	Q	D	E1×E2	N.G kg	B.G kg	Verpackungs- maß mm
50MAE22.2	50-50	54	199	464	627	157	321	427	562	113	100	213	650×550	40	46	690×260×315
65MAE22.2	65-65	65	210	475	638	157	321	429	599	115	100	215	650×550	42	48	690×260×315
80MAE22.2	80-80	73	223	488	653	183	343	451	625	116	100	216	650×550	42	47	710×260×315
100MAE22.2	100-100	103	263	528	691	203	367	474	676	116	100	216	650×550	42	47	720×260×345
50MAE23.0	50-50	55	200	480	654	157	321	427	562	113	100	213	650×550	48	53	710×260×315
65MAE23.0	65-65	65	210	490	664	157	321	429	599	115	100	215	650×550	48	54	710×260×315
80MAE23.0	80-80	61	231	511	688	183	337	445	619	116	100	216	650×550	50	55	750×240×325
100MAE23.0	100-100	103	273	553	726	203	367	474	676	116	100	216	700×550	51	57	750×260×345
50MAE24.0	50-50	39	200	495	656	157	336	451	586	116	115	231	650×550	57	63	745×260×335
65MAE24.0	65-65	49	209	504	686	157	336	451	621	116	115	231	650×550	55	61	745×260×335
80MAE24.0	80-80	52	237	532	695	183	343	458	632	115	115	230	650×550	57	63	765×260×325
100MAE24.0	100-100	92	277	572	735	203	378	493	695	115	115	230	700×550	58	64	765×260×355
50MAE25.5	50-50	32	192	507	699	157	332	457	592	128	125	253	650×550	72	79	790×290×355
65MAE25.5	65-65	42	200	520	709	157	332	457	627	128	125	253	650×550	73	79	790×290×355
80MAE25.5	80-80	56	230	550	739	183	358	483	657	125	125	250	700×550	72	78	800×290×335
80MAE25.5L	80-80	53	230	550	740	183	363	488	662	128	125	253	700×550	72	78	800×290×335
100MAE25.5	100-100	90	280	595	788	203	384	513	715	140	125	265	700×550	75	83	810×300×375

MAE • Einkanalrad • 7.5 kW ~ 11 kW

50Hz (synchrone Drehzahl: 3000rpm) 2Polig

Technische Daten

- Isolationsklasse: F
- Schutzart: IP68
- Wassertemperatur: bis 40°C
- pH-Wert: 6 bis 10
- Dichte des Fördermediums: bis 1.3 g/cm³
- Stromversorgung:
Drehstrom 400V ± 10%, 50Hz
- Motorschutz: integriert (ab 7,5 kW)
- Fördermenge: bis 200 m³/h
- Förderhöhe: bis 52 m
- Maximale Eintauchtiefe: 20 m
- Kabellänge: 10m, H07RN-F

Stückliste

Nr	Bauteil	Material
01	Abgang	Gusseisen
01a	Abgangsanschluss	Gusseisen
03	Klemmenkasten	Gusseisen
05	Oberdeckel	Gusseisen
06	Oberes Lagergehäuse	Gusseisen
07	Lagergehäuse	Gusseisen
10	Dichtungshalter	Gusseisen
11	Motorgehäuse	Gusseisen
13	Pumpengehäuse	Gusseisen
14	Laufgrad	Sphäroguss
17	Kupplungsadapter	Gusseisen
22	Sitzeinheit	Gusseisen
22a	Kupplungsfuss	Gusseisen
22b	Oberer Führungshalter	Gusseisen
27	Stator	Gusseisen
28	Rotor	Welle: AISI304SS
30	Flansch	Gusseisen
31a	Lager	Kugellager
31b	Lager	Kugellager
33	Motorschutz	integriert
34a	Gleitringdichtung	SiC-SiC / Carbon-Keramik
34b	Gleitringdichtung	SiC-SiC
47	Kabel	H07RN-F / 10m
S1/2	Überhitzungsschutz	optional
S3/4	Öl-Wasser-Leckagesonde	optional

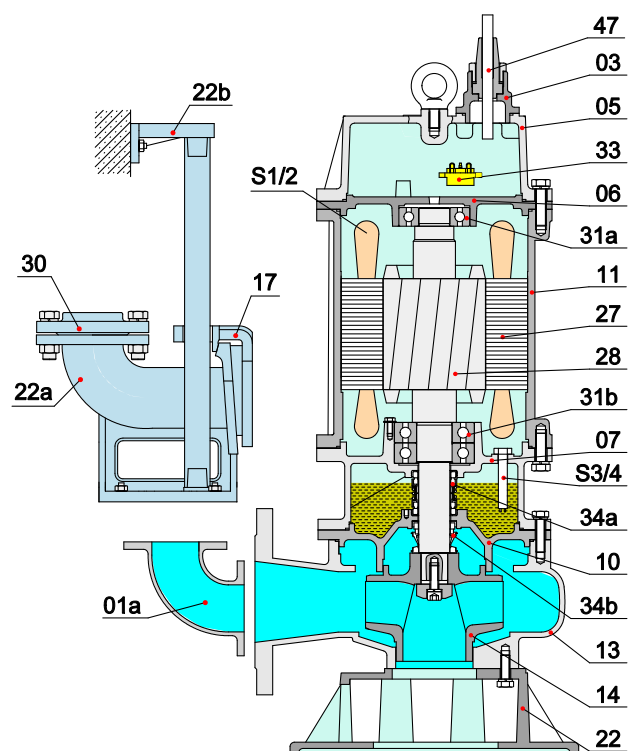

Pumpenkennlinie

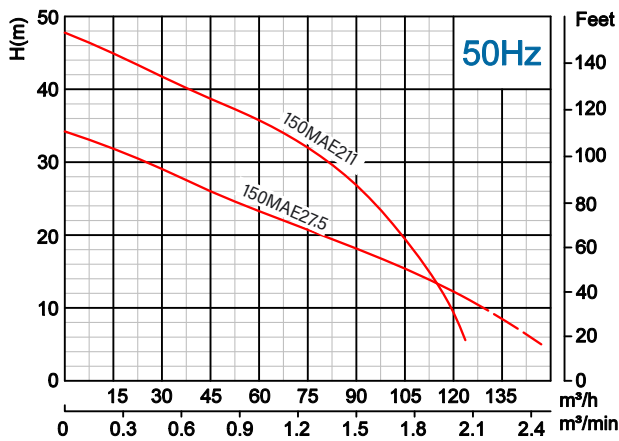
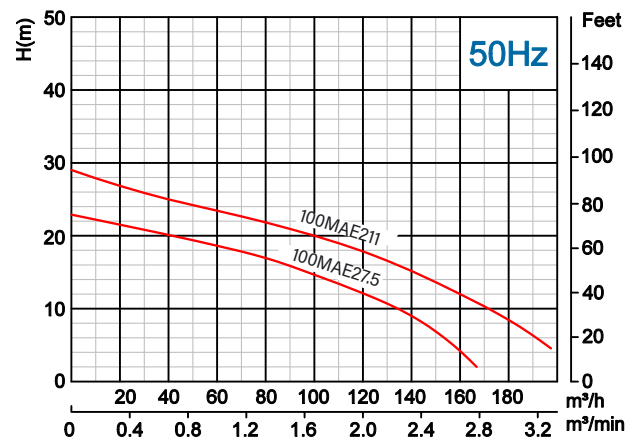
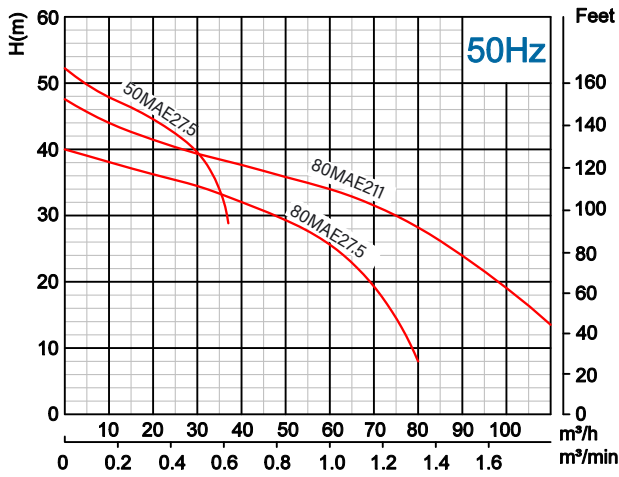

Modell (50Hz)	Spannung und Nennstrom		Abgang		Motorenleistung		Optimale Fördermenge und Förderhöhe		Max. Fördermenge und Förderhöhe		Kugeldurchgang	Kabel H07RN-F 10m
	V	A	mm	Zoll	kW	HP	m ³ /h	m	m ³ /h	m	mm	mm ²
50MAE27.5	400	15.7	50	2"	7.5	10	20	45	37	52	25	4.0
80MAE27.5	400	15.7	80	3"	7.5	10	30	35	80	40	30	4.0
100MAE27.5	400	15.7	100	4"	7.5	10	65	20	145	33	35	4.0
150MAE27.5	400	15.7	150	6"	7.5	10	100	14	155	23	40	4.0
80MAE211	400	22.0	80	3"	11.0	15	45	37	110	48	35	4.0
100MAE211	400	22.0	100	4"	11.0	15	65	33	125	46	35	4.0
150MAE211	400	22.0	150	6"	11.0	15	100	19	185	27	50	4.0

Dimensionen mit Bogen

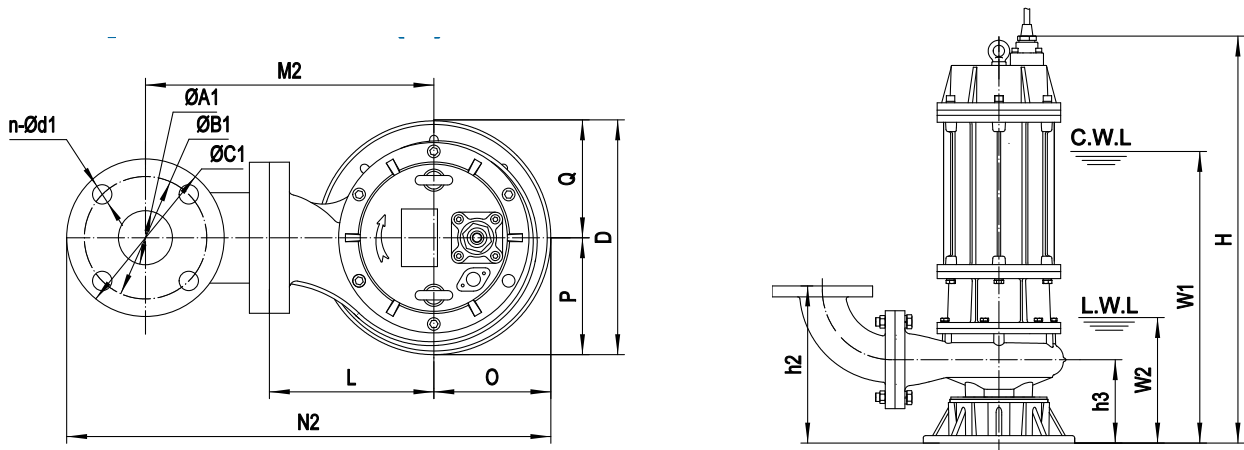

Modell	$\varnothing d$	G	$\varnothing A1$	$\varnothing B1$	$\varnothing C1$	$n-\varnothing d1$	$h1$	$h2$	$h3$	$W1$	$W2$	H	O	P
50MAE27.5	50	G1 1/2"	50	110	140	4- $\varnothing 14$	264	259	159	540	210	763	162	162
80MAE27.5	80	G2 1/2"	80	150	190	4- $\varnothing 18$	303	299	159	540	210	763	162	162
100MAE27.5	100	—	100	170	210	4- $\varnothing 18$	344	324	174	560	230	784	162	162
150MAE27.5	150	—	150	225	265	8- $\varnothing 18$	404	379	179	575	245	799	162	162
80MAE211	80	G2 1/2"	80	150	190	4- $\varnothing 18$	319	314	174	600	230	829	162	162
100MAE211	100	—	100	170	210	4- $\varnothing 18$	344	324	174	600	230	829	162	162
150MAE211	150	—	150	225	265	8- $\varnothing 18$	404	379	179	615	245	844	162	162

Modell	$\varnothing d$	Q	L	D	M1	M2	N1	N2	N.G kg	B.G kg	Verpackungsmaß mm
50MAE27.5	50	162	200	324	266	302	454	534	116	129	865×365×485
80MAE27.5	80	162	200	324	292	342	492	599	122	134	865×365×495
100MAE27.5	100	162	202	324	304	354	516	621	128	140	895×365×505
150MAE27.5	150	162	210	324	364	414	600	708	142	154	915×385×545
80MAE211	80	162	202	324	294	344	494	601	135	147	935×365×495
100MAE211	100	162	202	324	304	354	516	621	139	151	935×365×505
150MAE211	150	162	210	324	364	414	600	708	153	165	955×385×545

Dimensionen Kupplungsfussinstallation

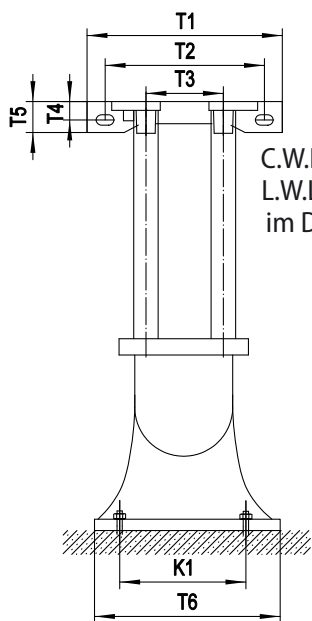

C.W.L.: Wasserstand im Dauerbetrieb
L.W.L.: niedrigster Wasserstand im Dauerbetrieb

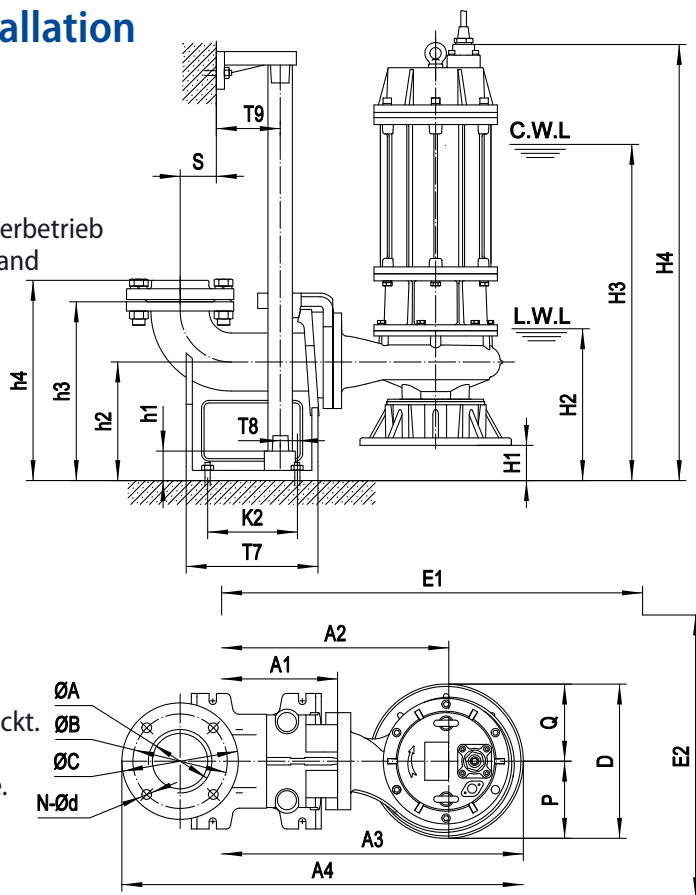

Die Kupplung und die Pumpe werden einzeln verpackt. Die in der Tabelle angegebenen Gewichte und Verpackungsmaße beziehen sich nur auf die Pumpe. Für Gewichte und Verpackungsmaße der Kupplung siehe bitte die entsprechende Seite zur Kupplung.

Kupplungsfuss	ØA	ØB	ØC	N-Ød	T1	T2	T3	T4	T5	T6	T7	T8	T9	K1	K2	S	h1	h2	h3	h4
TO 80-80(PN10)	Ø80 / G3"	150	190	4-Ø18	315	265	145	27	50	255	230	35	78	215	155	79	25	185	305	335
TO 100-100(PN10)	Ø100 / G4"	170	210	4-Ø18	365	305	170	30	55	293	262	34	95	265	176	97	23	225	350	381
TO 150-150(PN10)	Ø150	225	285	8-Ø18	400	280	280	24	48	360	410	90	95	285	300	195	390	300	480	—

Modell	Kupplungsfuss	H1	H2	H3	H4	A1	A2	A3	A4
80MAE27.5	80-80(PN10)	27	237	567	789	183	383	546	720
100MAE27.5	100-100(PN10)	51	281	611	835	203	405	568	770
150MAE27.5	150-150(PN10)	121	366	696	920	288	498	660	998
80MAE211	80-80(PN10)	11	241	611	840	183	385	548	722
100MAE211	100-100(PN10)	51	281	651	880	203	405	568	770
150MAE211	150-150(PN10)	121	366	736	965	288	498	660	998

Modell	P	Q	D	E1×E2	N.G	B.G	Verpackungsmass
	mm	mm	mm	mm	kg	kg	
80MAE27.5	162	162	324	750×550	113	125	865×365×485
100MAE27.5	162	162	324	750×550	116	128	895×365×485
150MAE27.5	162	162	324	850×550	122	134	915×385×535
80MAE211	162	162	324	750×550	126	138	935×365×485
100MAE211	162	162	324	750×550	127	139	935×365×485
150MAE211	162	162	324	750×550	133	145	955×385×535

MAC • Schneidwerk • 0.75 kW ~ 7.5 kW

50Hz (synchrone Drehzahl: 3000rpm) 2Polig

Technische Daten

- Laufradtyp: Schneidwerk
- Isolationsklasse: F
- Schutzart: IP68
- Wassertemperatur: bis 40°C
- pH-Wert: 6 bis 10
- Dichte des Fördermediums: bis 1.3 g/cm³
- Stromversorgung:
Drehstrom 400V ± 10%, 50Hz
Einphasenwechselstrom 230V ± 10%, 50Hz
- Motorschutz: integriert
- Fördermenge: bis 135 m³/h
- Förderhöhe: bis 30 m
- Maximale Eintauchtiefe: 10 m
- Kabellänge: 10 m, H07RN-F



Die MAC-Serie ist mit einem Schneidwerk ausgestattet und eignet sich besonders für die Förderung von Abwasser mit faserigen, weichen und zerkleinerbaren Feststoffen.

Stückliste

Pos.-Nr.	Bauteil	Material
01	Abgang	Gusseisen
01a	Druckstutzen	Gusseisen
05	Oberdeckel	Gusseisen
07	Lagergehäuse	Gusseisen
10	Dichtungshalter	Gusseisen
11	Motorgehäuse	Gusseisen
13	Pumpengehäuse	Gusseisen
14	Laufrad	Gusseisen Wolframkarbid
16	Saugplatte	Sphäroguss
17	Kupplungsadapter	Gusseisen
22	Kupplungsfuss	Stahl
22a	Kupplungssitz	Gusseisen
22b	Oberer Führungshalter	Gusseisen
27	Stator	
28	Rotor	
30	Flansch	Gusseisen
31a	Lager	Kugellager
31b	Lager	Kugellager
33	Motorschutz	
34	Gleitringdichtung	SiC-SiC/SiC-SiC
35	Öldichtung	
47	Kabel	H07RN-F

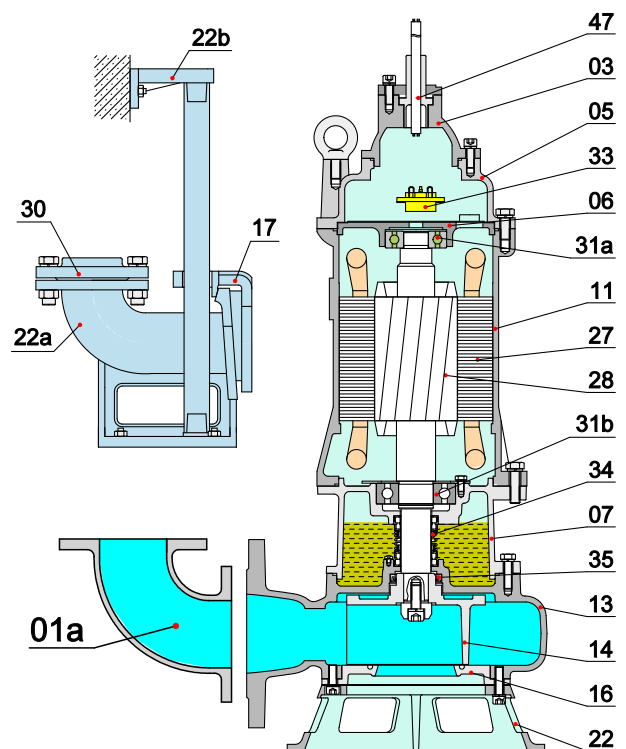

Pumpenkennlinie

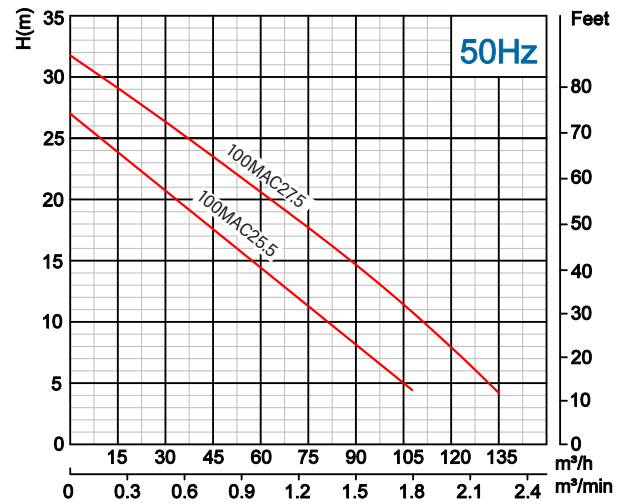
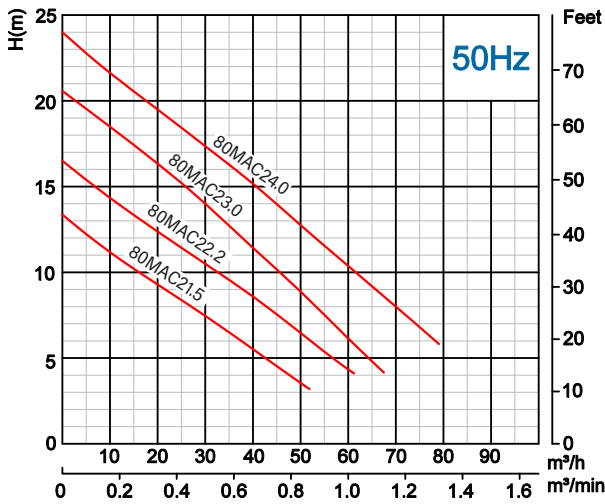
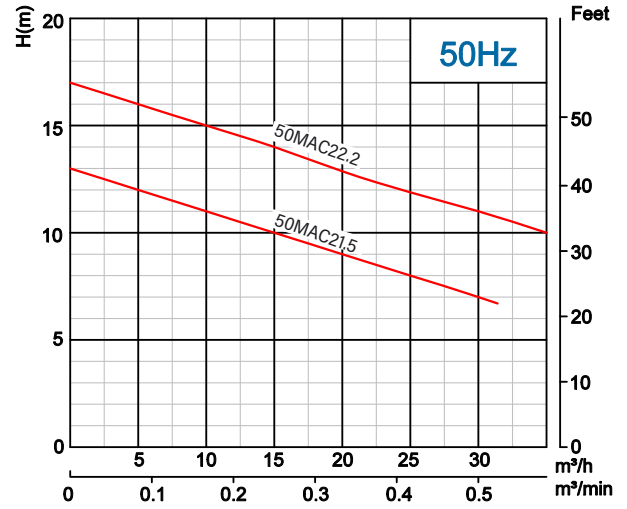
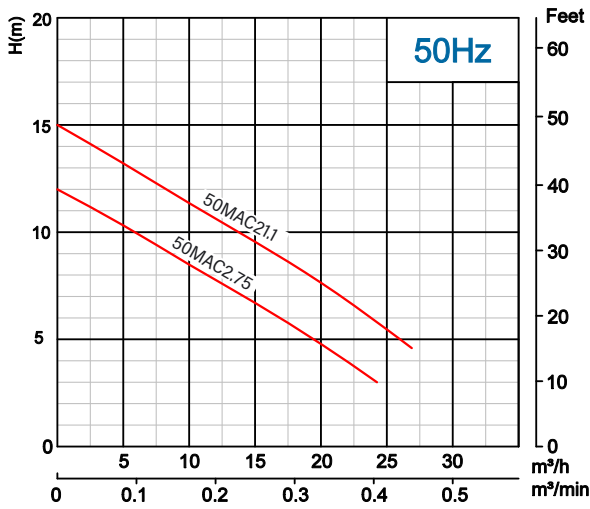

Modell (50Hz)	Spannung und Nennstrom		Abgang		Motorenleistung		Optimale Fördermenge und Förderhöhe		Max. Fördermenge und Förderhöhe		Kugeldurchgang	Kabel H07RN-F 10m
	V	A	mm	Zoll	kW	HP	m³/h	m	m³/h	m		
50MAC2.75	400.0	2.0	50	2"	0.75	1.0	10.0	8.0	24.0	12.0	20.0	1.0
50MAC2.75F	230.0	5.2	50	2"	0.75	1.0	10.0	8.0	24.0	12.0	20.0	1.0
50MAC21.1	400.0	2.8	50	2"	1.1	1.5	15.0	9.0	27.0	15.0	20.0	1.0
50MAC21.1F	230.0	7.2	50	2"	1.1	1.5	15.0	9.0	27.0	15.0	20.0	1.0
50MAC21.5	400.0	3.2	50	2"	1.5	2.0	25.0	8.0	31.0	13.0	40.0	1.0
80MAC21.5	400.0	3.2	80	3"	1.5	2.0	40.0	6.0	52.0	13.0	40.0	1.0
50MAC22.2	400.0	5.0	50	2"	2.2	3.0	25.0	12.0	35.0	17.0	40.0	1.0
80MAC22.2	400.0	5.0	80	3"	2.2	3.0	40.0	9.0	61.0	17.0	40.0	1.0
80MAC23.0	400.0	6.5	80	3"	3.0	4.0	42.0	11.0	67.0	21.0	30.0	1.5
80MAC24.0	400.0	8.9	80	3"	4.0	5.5	50.0	12.0	79.0	24.0	30.0	1.5
100MAC25.5	400.0	11.7	100	4"	5.5	7.5	65.0	13.0	107.0	27.0	35.0	2.5
100MAC27.5	400.0	15.7	100	4"	7.5	10.0	85.0	15.0	135.0	30.0	50.0	2.5

Dimensionen mit Bogen

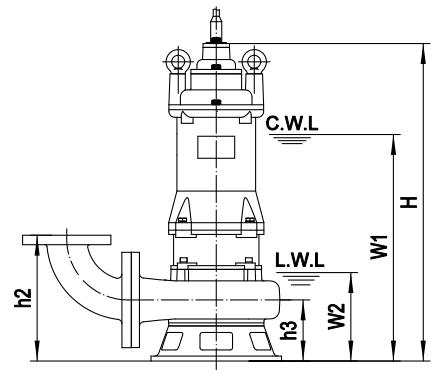
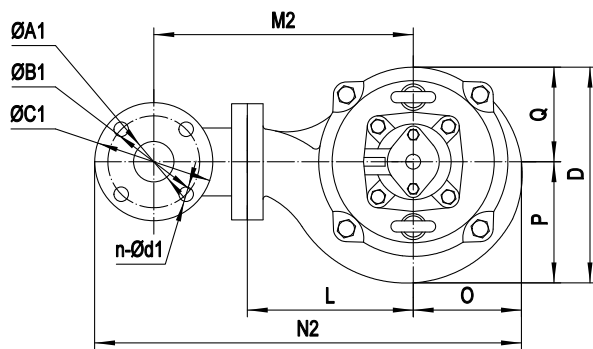

C.W.L.: Wasserstand im Dauerbetrieb
L.W.L.: Niedrigster Wasserstand im Dauerbetrieb

Modell	ØA1	ØB1	ØC1	n-Ød1	h2	h3	W1	W2	H	O	P	Q	L	D	M2	N2
50MAC2.75	50	110	140	4-Ø14	197	97	350	140	497	100	100	100	128	200	230	400
50MAC2.75F	50	110	140	4-Ø14	197	97	350	140	497	100	100	100	128	200	230	400
50MAC21.1	50	110	140	4-Ø14	197	97	355	140	497	100	100	100	128	200	230	400
50MAC21.1F	50	110	140	4-Ø14	197	97	355	140	497	100	100	100	128	200	230	400
50MAC21.5	50	110	140	4-Ø14	210	110	400	170	565	108	110	108	162	218	264	442
80MAC21.5	80	150	190	4-Ø18	250	110	400	170	565	108	110	108	162	218	304	507
50MAC22.2	50	110	140	4-Ø14	210	110	420	170	585	108	110	108	162	218	264	442
80MAC22.2	80	150	190	4-Ø18	250	110	420	170	585	108	110	108	162	218	304	507
80MAC23.0	80	150	190	4-Ø18	262	122	455	185	634	130	138	130	171	268	313	538
80MAC24.0	80	150	190	4-Ø18	262	122	485	185	645	130	138	130	171	268	313	538
100MAC25.5	100	170	210	4-Ø18	281	131	510	200	702	135	147	135	201	282	354	594
100MAC27.5	100	170	210	4-Ø18	308	158	530	200	707	150	160	150	210	310	362	617

Modell	N.G / kg	B.G / kg	Verpackungsmaß mm
50MAC2.75	28	29.5	520×255×310
50MAC2.75F	28.5	30	520×255×310
50MAC21.1	29.5	31	540×255×310
50MAC21.1F	31	32.5	540×255×310
50MAC21.5	41	46	680×250×335
80MAC21.5	48	52	680×250×335
50MAC22.2	43	48	700×250×335
80MAC22.2	50	54	700×250×335
80MAC23.0	60	66	760×300×365
80MAC24.0	65	71	795×300×365
100MAC25.5	89	95	830×320×405
100MAC27.5	101	111	815×365×475

Dimensionen Kupplungsfussinstallation

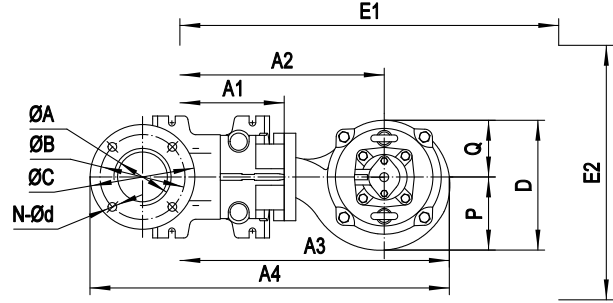
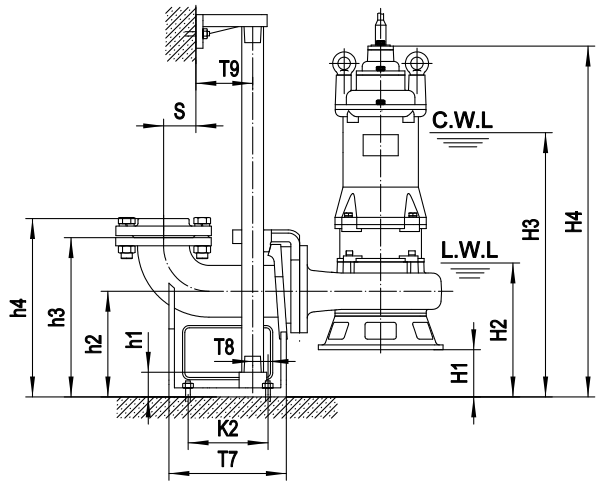
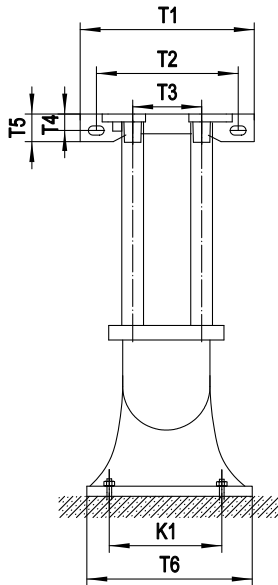

C.W.L.: Wasserstand im Dauerbetrieb
 L.W.L.: Niedrigster Wasserstand im Dauerbetrieb

Kupplungsfuss und Pumpe werden einzeln verpackt. Die in der Tabelle angegebenen Gewichte und Verpackungsmasse beziehen sich nur auf die Pumpe. Gewicht und Verpackungsmasse des TO-Kupplungsfusses entnehmen Sie bitte der entsprechenden Seite des TO-Kupplungsfusses.

Kupplungsfuss	ØA	ØB	ØC	N-Ød	T1	T2	T3	T4	T5	T6	T7	T8	T9	K1	K2	S	h1	h2	h3	h4
TO 50-50(PN6)	Ø50 / G2"	110	140	4-Ø14	265	215	105	22	42	200	215	15	67	163	135	65	25	160	250	276
TO 80-80(PN10)	Ø80 / G3"	150	190	4-Ø18	315	265	145	27	50	255	230	35	78	215	155	79	25	185	305	335
TO 100-100(PN10)	Ø100 / G4"	170	210	4-Ø18	365	305	170	30	55	293	262	34	95	265	176	97	23	225	350	381

Modell	Kupplungsfuss	H1	H2	H3	H4	A1	A2	A3	A4	P	Q	D	E1×E2	Pumpengewicht		
														N.G kg	B.G kg	Verpackungsmaß mm
50MAC2.75	50-50(PN6)	63	203	413	560	157	285	385	520	100	100	200	650×550	24	25.5	520×245×250
50MAC2.75F	50-50(PN6)	63	203	413	560	157	285	385	520	100	100	200	650×550	24.5	26	520×245×250
50MAC21.1	50-50(PN6)	63	203	418	560	157	285	385	520	100	100	200	650×550	25.5	27	520×245×250
50MAC21.1F	50-50(PN6)	63	203	418	560	157	285	385	520	100	100	200	650×550	27	28.5	520×245×250
50MAC21.5	50-50(PN6)	50	220	450	615	157	319	427	562	110	108	218	650×550	37	42	680×250×325
80MAC21.5	80-80(PN10)	75	245	475	640	183	345	453	627	110	108	218	650×550	39	43.5	680×250×325
50MAC22.2	50-50(PN6)	50	220	470	635	159	321	428	563	110	108	218	650×550	39	44	700×250×325
80MAC22.2	80-80(PN10)	75	245	495	660	183	345	453	627	110	108	218	650×550	41	45.5	700×250×325
80MAC23.0	80-80(PN10)	63	248	518	697	183	354	484	658	138	130	268	700×550	51	57	760×300×355
80MAC24.0	80-80(PN10)	63	248	548	707	183	354	484	658	138	130	268	700×550	56	62	770×300×355
100MAC25.5	100-100(PN10)	94	294	604	796	203	404	539	741	147	135	282	750×550	77	83	830×320×385
100MAC27.5	100-100(PN10)	67	267	597	774	203	413	563	765	160	150	310	750×550	89	99	815×355×445

MAC • Schneidwerk • 1.5 kW ~ 7.5 kW

50Hz (synchrone Drehzahl: 1500 rpm) 4-polig

Technische Daten

- Laufradtyp: Schneidwerk
- Isolationsklasse: F
- Schutzart: IP68
- Wassertemperatur: bis 40°C
- pH-Wert: 6 bis 10
- Dichte des Fördermediums: bis 1,3 g/cm³
- Stromversorgung:
Drehstrom 400V ± 10%, 50Hz
- Motorschutz: integriert
- Fördermenge: bis 150 m³/h
- Förderhöhe: bis 25 m
- Maximale Eintauchtiefe: 20 m
- Kabellänge: 10 m, H07RN-F



Die MAC-Serie ist mit einem Schneidwerk ausgestattet und eignet sich besonders für die Förderung von Abwasser mit faserigen, weichen und zerkleinerbaren Feststoffen.



Stückliste

Pos.-Nr.	Bauteil	Material
01	Abgang	Gusseisen
01a	Druckstutzen	Gusseisen
05	Oberdeckel	Gusseisen
07	Lagergehäuse	Gusseisen
10	Dichtungshalter	Gusseisen
11	Motorgehäuse	Gusseisen
13	Pumpengehäuse	Gusseisen
14	Laufrad	Gusseisen / Wolframkarbid
16	Einlassplatte	Sphäroguss
17	Kupplungsadapter	Gusseisen
22	Sitzbaugruppe	Stahl
22a	Kupplungssitz	Gusseisen
22b	Oberer Führungshalter	Gusseisen
27	Stator	
28	Rotor	
30	Flansch	Gusseisen
31a	Lager	Kugellager
31b	Lager	Kugellager
33	Motorschutz	
34	Gleitringdichtung	SiC-SiC / SiC-SiC
35	Öldichtung	
47	Kabel	H07RN-F

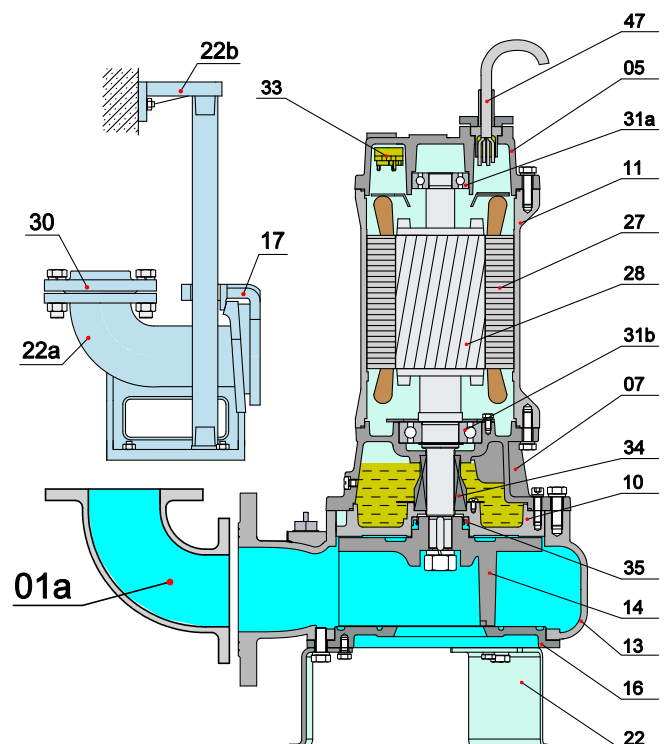

Pumpenkennlinie

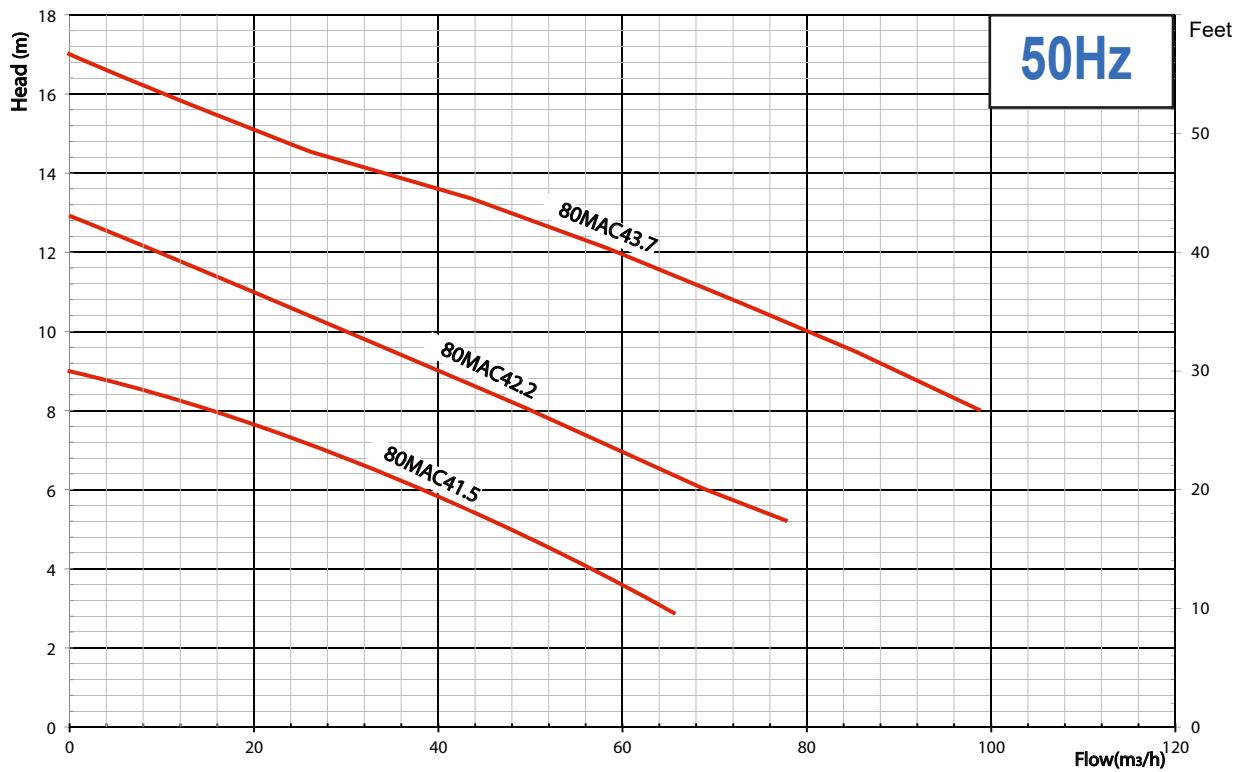
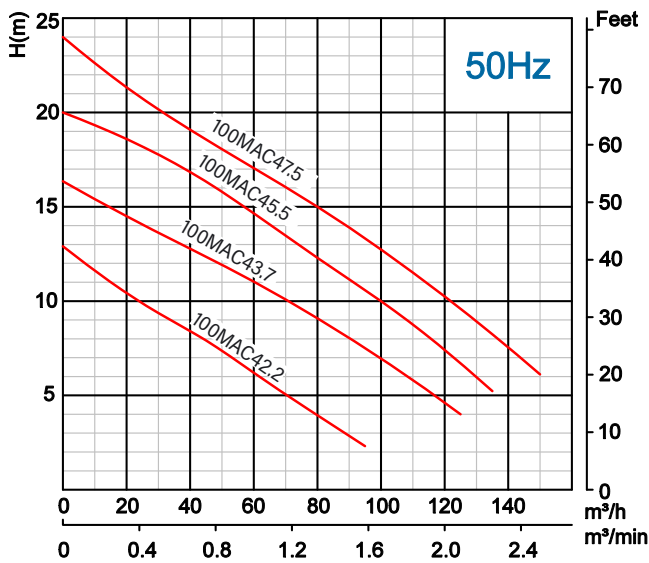

Modell (50Hz)	Spannung und Nennstrom		Abgang		Motorenleistung		Optimale Fördermenge und Förderhöhe		Max. Fördermenge und Förderhöhe		Kugeldurchgang	Kabel H07RN-F 10m
	V	A	mm	Zoll	kW	HP	m³/h	m	m³/h	m		
100MAC42.2	400	5.5	100	4"	2.2	3	50	7	95	13	50	1.5
100MAC43.7	400	8.2	100	4"	3.7	5	50	12	120	16	55	1.5
100MAC45.5	400	11.7	100	4"	5.5	7.5	80	12	135	20	55	2.5
100MAC47.5	400	15.7	100	4"	7.5	10	80	15	150	24	55	4
80MAC41.5	400	3.1	80	3"	1.5	2.0	40	5.5	65	9	50	1.5
80MAC42.2	400	4.6	80	3"	2.2	3.0	50	7	80	13	50	1.5
80MAU43.7	400	8.2	80	3"	3.7	5.0	50	12	100	17	55	1.5

Dimensionen mit Bogen

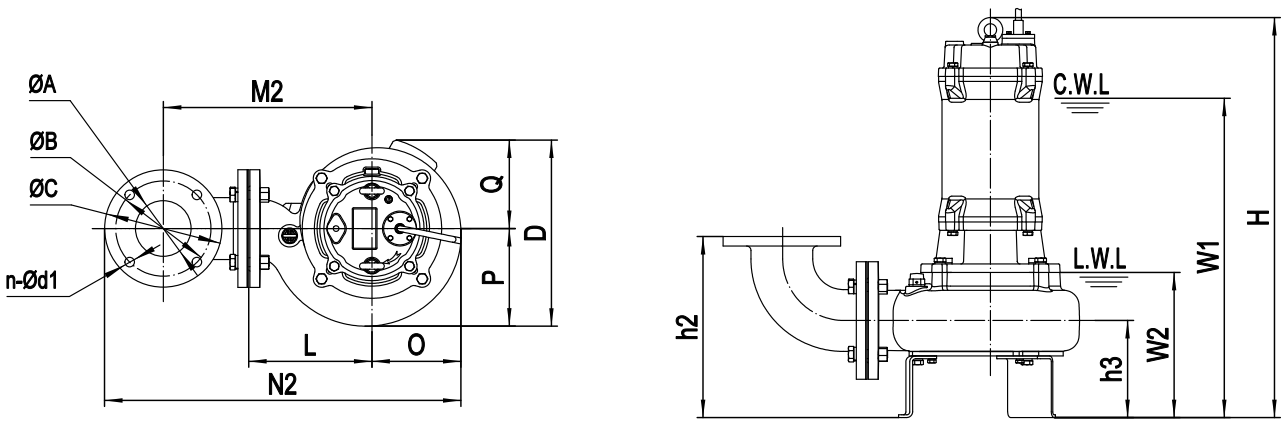

C.W.L.: Wasserstand im Dauerbetrieb
 L.W.L.: Niedrigster Wasserstand im Dauerbetrieb

Modell	$\varnothing A$	$\varnothing B$	$\varnothing C$	$n-\varnothing d1$	$h1$	$h2$	$h3$	$W1$	$W2$	H	O	P	Q	L	D	$M2$	$N2$
100MAC42.2	100	170	210	4- $\varnothing 18$	343	323	173	540	235	650	159	174	158	220	332	370	634
100MAC43.7	100	170	210	4- $\varnothing 18$	343	323	173	605	235	715	159	174	158	220	332	370	634
100MAC45.5	100	170	210	4- $\varnothing 18$	353	333	183	610	240	800	191	202	192	260	394	410	706
100MAC47.5	100	170	210	4- $\varnothing 18$	353	333	183	655	240	845	191	202	192	260	394	410	706

Dimensionen Kupplungsfussinstallation

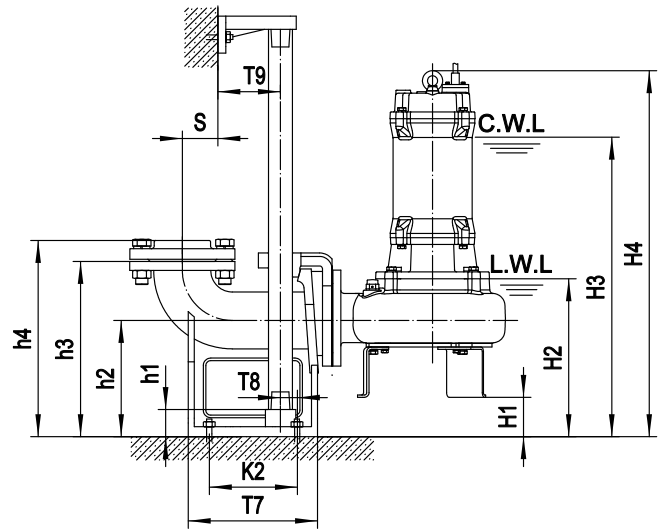
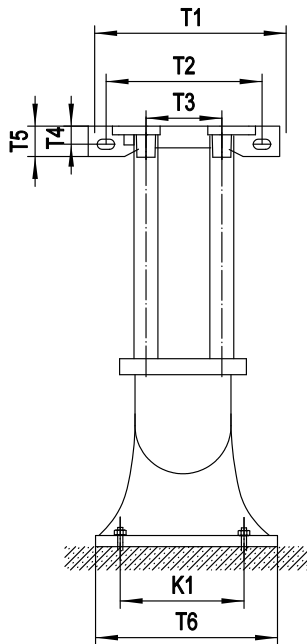

C.W.L.: Wasserstand im Dauerbetrieb
L.W.L.: Niedrigster Wasserstand im Dauerbetrieb

Kupplungsfuss und Pumpe werden einzeln verpackt. Die in der Tabelle angegebenen Gewichte und Verpackungsmasse beziehen sich nur auf die Pumpe. Gewicht und Verpackungsmasse des TO-Kupplungsfusses entnehmen Sie bitte der entsprechenden Seite des TO-Kupplungsfusses.

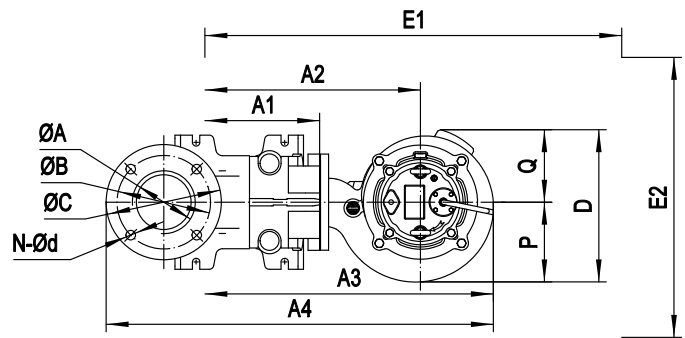

Modell	Kupplungsfuss	H1	H2	H3	H4	A1	A2	A3	P	Q	D	E1×E2
100MAC42.2	80-100(JIS10k)	10	240	585	662	330	489	759	174	158	332	800×600
100MAC43.7	80-100(JIS10k)	10	245	655	727	330	489	759	174	158	332	800×600
100MAC45.5	100-100(JIS10k)	118	305	775	810	425	619	905	202	192	394	900×700
100MAC47.5	100-100(JIS10k)	118	305	800	855	425	619	905	202	192	394	900×700

Modell	Pumpengewicht		
	N.G kg	B.G kg	Verpackungsmaß mm
100MAC42.2	66.5	72	700×370×435
100MAC43.7	79	88	765×375×465
100MAC45.5	127	139	955×455×605
100MAC47.5	140	152	995×455×605

GPK • Schneidwerk • 1.1 kW ~ 5.5 kW

50Hz (synchrone Drehzahl: 3000 rpm) 2-polig

Technische Daten

- Laufradtyp: Halb offenes Laufrad mit Schneidwerk
- Isolationsklasse: 1,1~2,2 kW: Klasse B; 3,7~5,5 kW: Klasse F
- Schutzart: IP68
- Wassertemperatur: bis 40 °C
- Stromversorgung:
Drehstrom 400V ± 10%, 50Hz
Einphasenwechselstrom 230V ± 10%, 50Hz
- Motorschutz: Auto-Cut
- Lagerung: Kugellager
- Dichtung: doppelte Gleitringdichtung
- Fördermenge: bis 18 m³/h
- Förderhöhe: bis 46 m
- Maximale Eintauchtiefe: 10 m
- Kabellänge: 10 m



Die GPK-Serie ist mit einem Schneidwerk ausgestattet und eignet sich besonders für die Förderung von Abwasser mit faserigen, weichen und zerkleinerbaren Feststoffen.



Stückliste

1	Kabel	H07RN-F (Gummikabel)
2	Traggriff	SS 41 (Stahl)
3	Motordeckel	EN-GJL-200 (Grauguss)
4	Halter	EN-GJL-200 (Grauguss)
5	Motorgehäuse + Sator	EN-GJL-200 (Grauguss)
6	Welle mit Rotor	AISI 410 (rostfreier Stahl)
7	Ölkammer	EN-GJL-200 (Grauguss)
8	Gleitringdichtung	Oben: CA/CE (Kohle/Keramik) Unten: SiC/SiC (Siliziumkarbid/ Siliziumkarbid)
9	Dichtungsgehäuse	EN-GJL-200 (Grauguss)
11	Laufrad	EN-GJL-200 (Grauguss)
12	Pumpengehäuse	EN-GJL-200 (Grauguss)
14-1	Oberes Lager	NTN/TPI (Kugellager)
14-2	Unteres Lager	NTN/TPI (Kugellager)
15-1	Betriebskondensator	nur Einphasenwechselstrom
15-2	Anlaufkondensator	nur Einphasenwechselstrom
17	Fliehkraftschalter	nur Einphasenwechselstrom
18	Schneidwerk	AISI 440C (gehärteter Edelstahl)

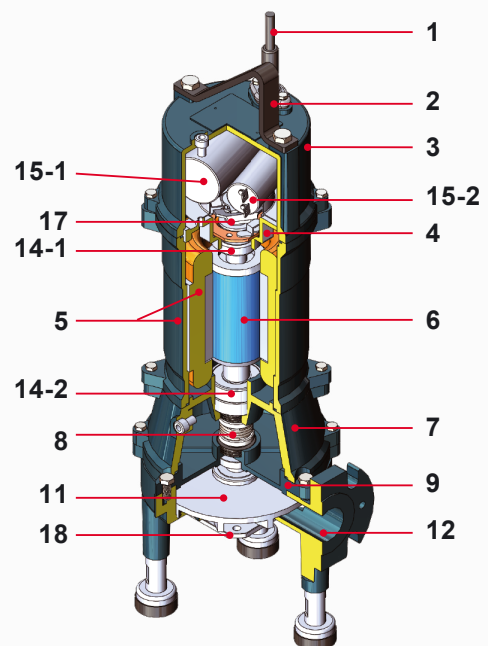

Pumpenkennlinie

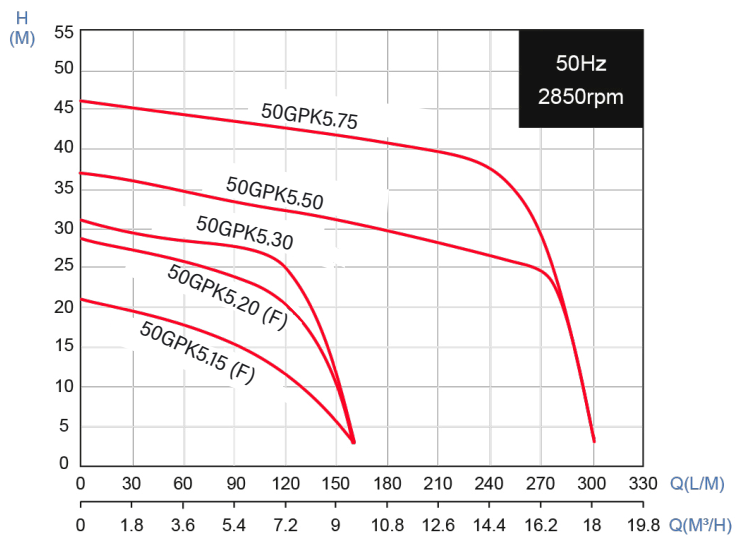

Modell (50Hz)	Motoren- leistung		Abgang Zoll	Optimale Fördermenge und Förderhöhe		Max. Fördermenge und Förderhöhe		Gewicht ohne Kabel		Vollaststrom	
	kW	HP		m ³ /h	m	m ³ /h	m	1~ kg	3~ kg	230V	400V
50GPK5.15 (F)	1.1	1.5	1-1/4"	5.4	15.5	9.6	21	29.4	29.4	9.4	3.3
50GPK5.20 (F)	1.5	2	1-1/4"	6	23	9.6	28.5	32	32	11.5	4.5
50GPK5.30	2.2	3	1-1/4"	7.2	25	9.6	31	-	33.6	-	4.7
50GPK5.50	3.7	5	2"	15	26	18	37	-	41.2	-	8.7
50GPK5.75	5.5	7.5	2"	15	36	18	46	-	46.2	-	12.5

Dimensionen mit Bogen

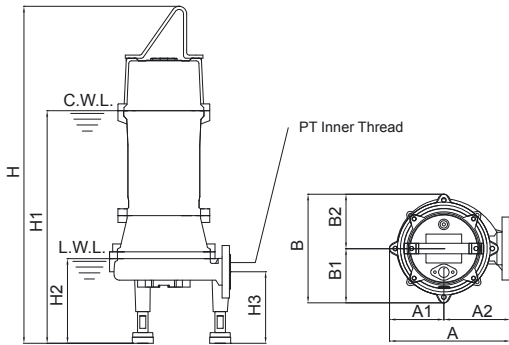

Modell	A	A1	A2	B	B1	B2	H	H1	H2	H3
50GPK5.15 (F)	230	102	128	206	103	103	640	445	160	135
50GPK5.20 (F)	230	102	128	206	103	103	640	445	160	135
50GPK5.30	230	102	128	206	103	103	680	485	160	135
50GPK5.50	283	119	164	239	114	125	669	509	186	151
50GPK5.75	283	119	164	239	114	125	709	549	186	151

Dimensionen Kupplungsfussinstallation

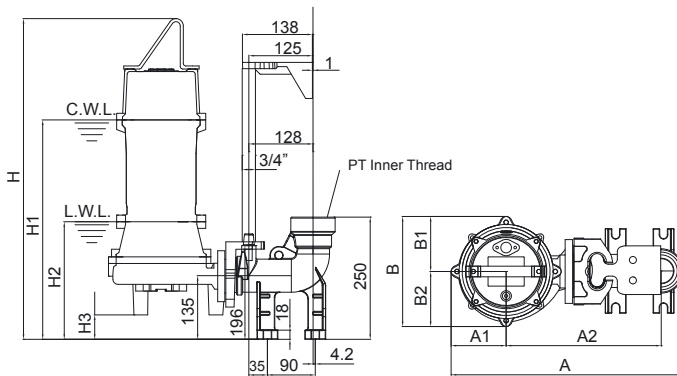

C.W.L.: Wasserstand im Dauerbetrieb
L.W.L.: Niedrigster Wasserstand im Dauerbetrieb

Modell	A	A1	A2	B	B1	B2	H	H1	H2	H3
50GPK5.15 (F)	445	102	300	206	103	103	630	432	150	50
50GPK5.20 (F)	445	102	300	206	103	103	630	432	150	50
50GPK5.30	445	102	300	206	103	103	670	472	150	50
50GPK5.50	500	119	337.3	239	114	125	637	477	154	29
50GPK5.75	500	119	337.3	239	114	125	677	517	154	29

GPK • Schneidwerk • 11 kW

50Hz (synchrone Drehzahl: 3000 rpm) 2-polig

Technische Daten

- Laufradtyp: Schneidwerk
- Isolationsklasse: F
- Schutzart: IP68
- Wassertemperatur: bis 40°C
- pH-Wert: 6 bis 10
- Dichte des Fördermediums: bis 1,3 g/cm³
- Stromversorgung:
Drehstrom 400V ± 10%, 50Hz
- Fördermenge: bis 29 m³/h
- Förderhöhe: bis 64 m
- Maximale Eintauchtiefe: 10 m
- Kabellänge: 10 m, H07RN-F



Stückliste

Pos.-Nr.	Bauteil	Material
01	Abgang	Gusseisen
01a	Abgangsanschluss	Gusseisen
03	Klemmenkasten	Gusseisen
05	Oberdeckel	Gusseisen
07	Lagergehäuse	Gusseisen
10	Dichtungshalter	Gusseisen
11	Motorgehäuse	Gusseisen
13	Pumpengehäuse	Gusseisen
14a	Laufrad	Gusseisen
14b	Rotierendes Schneidmesser	Hochchromlegierung
16	Feststehendes Schneidmesser	Hochchromlegierung
17	Kupplungsadapter	Gusseisen
22	Sitzeinheit	Gusseisen
22a	Kupplungsfuss	Gusseisen
22b	Oberer Führungshalter	Gusseisen
27	Stator	
28	Rotor	Welle: AISI420SS
30	Flansch	Gusseisen
31a	Lager	Kugellager
31b	Lager	Kugellager
33	Motorschutz	integriert
34	Gleitringdichtung	SiC-SiC
47	Kabel	H07RN-F

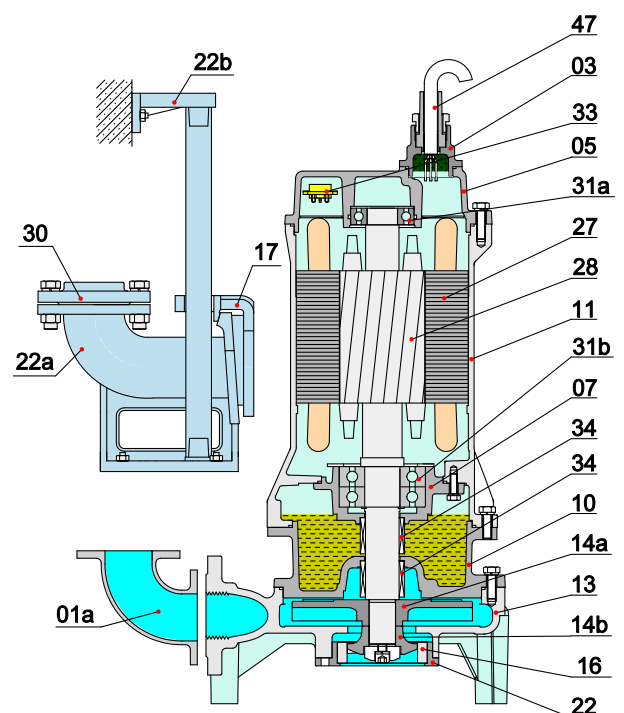

Pumpenkennlinie

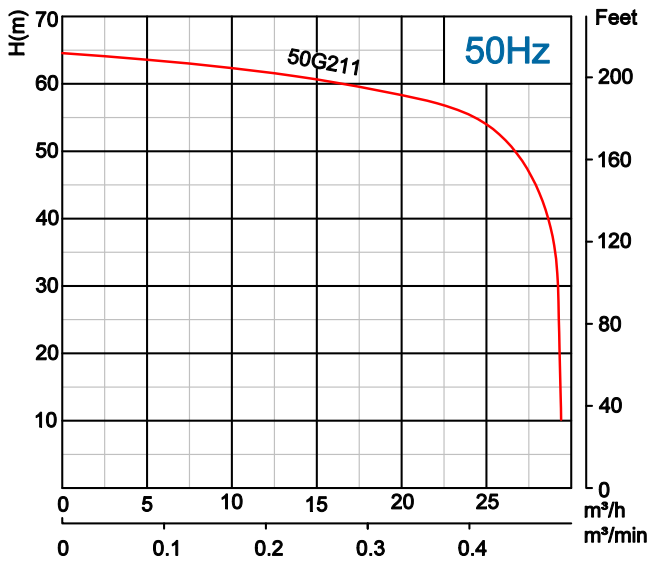

Modell (50Hz)	Spannung und Nennstrom		Abgang		Motorenleistung		Optimale Fördermenge und Förderhöhe		Max. Fördermenge und Förderhöhe		Kabel H07RN-F 10m
	V	A	mm	Zoll	kW	HP	m³/h	m	m³/h	m	mm²
50GPK211	400	22	50	2"	11	15	15	60	29	64	4

Dimensionen mit Bogen

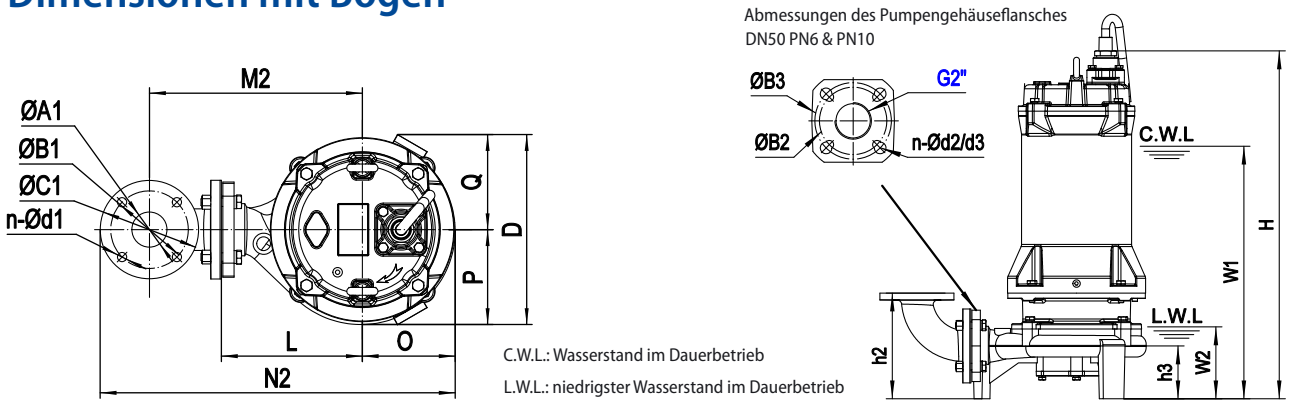

Modell	ØA1	ØB1	ØB2	ØB3	ØC1	n-Ød1	n-Ød2	n-Ød3
50GPK211	50	110	110	125	140	4-Ø14	4-Ø14	4-Ø18

Modell	h2	h3	W1	W2	H	O	P	Q	L	D	M2	N2
50GPK211	199	100	510	130	668	132	135	135	200	270	302	504

Dimensionen Kupplungsfussinstallation

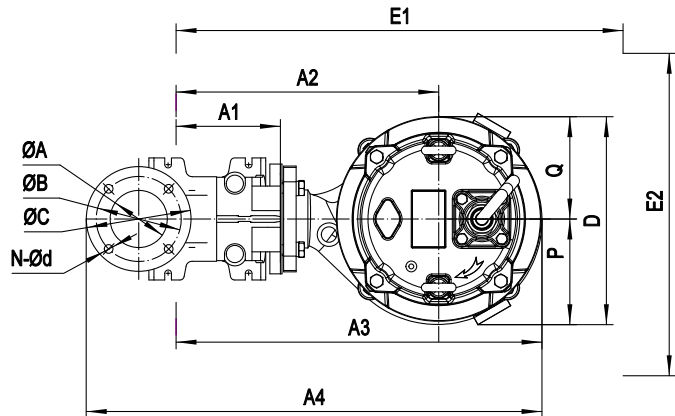
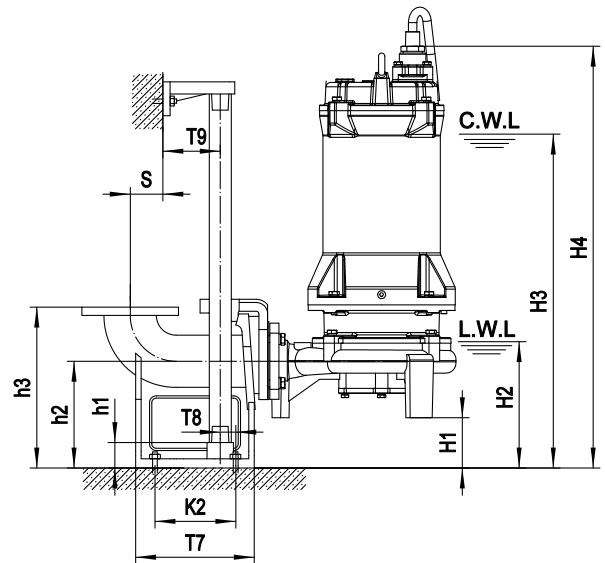
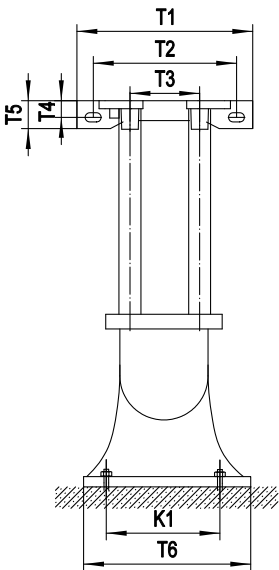

Kupplungsfuss und Pumpe werden einzeln verpackt. Die in der Tabelle angegebenen Gewichte und Verpackungsmaße beziehen sich nur auf die Pumpe. Für Gewicht und Verpackungsmaß des TO-Kupplungsfusses siehe bitte die entsprechende Seite des TO-Kupplungsfusses.

C.W.L.: Wasserstand im Dauerbetrieb
L.W.L.: Niedrigster Wasserstand im Dauerbetrieb

Kupplungsfuss	ØA	ØB	ØC	n-Ød	T1	T2	T3	T4	T5	T6	T7	T8	T9	K1	K2	S	h1	h2	h3
TO 50-50(PN6)	Ø50	110	140	4-Ø14	265	215	105	22	42	200	215	15	67	163	135	65	25	160	250

Modell	Kupplungsfuss	H1	H2	H3	H4	A1	A2	A3	A4
50GPK211	50-50(PN6)	60	190	570	728	155	357	489	624

Modell	P	Q	D	E1×E2	Pumpengewicht und Verpackungsmaß		
					N.G kg	B.G kg	Verpackungsmaß mm
50GPK211	135	135	270	650×550	91	99	775×315×415

Kupplungsfüße

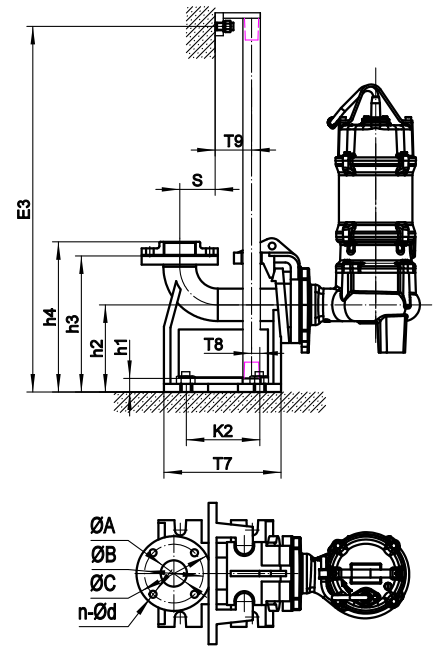
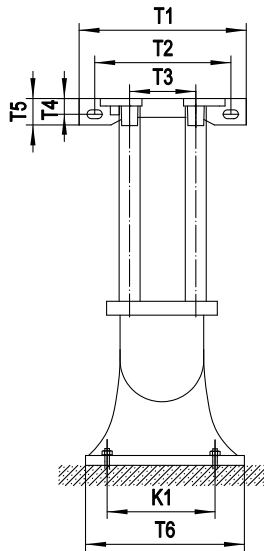

Modell	ØA	ØB	ØC	N-Ød	T1	T2	T3	T4	T5	T6	T7
TO 40-40(PN6)	Ø40 / G1½"	100	130	4-Ø14	225	185	70	16	35	110	173
TO 50-50(PN6)	Ø50 / G2"	110	140	4-Ø14	265	215	105	22	42	200	215
TO 65-65(PN6)	Ø65 / G2½"	130	160	4-Ø14	280	235	125	25	50	230	235
TO 80-80(PN10)	Ø80 / G3"	150	190	4-Ø18	315	265	145	27	50	255	230
TO 100-100(PN10)	Ø100 / G4"	170	210	4-Ø18	365	305	170	30	55	293	262
TO 150-150(PN6)	Ø150	225	285	8-Ø18	400	260	280	24	48	360	410
TO 150-150(PN10)	Ø150	240	285	8-Ø22	400	260	280	24	48	360	410
TO 200-200(PN10)	Ø200	295	330	8-Ø22	400	260	280	24	48	400	445
TO 250-250(PN10)	Ø250	350	395	12-Ø22	400	260	280	24	48	455	555
TO 300-300(PN10)	Ø300	400	445	12-Ø22	480	305	340	31	62	550	570
TO 400-400(PN10)	Ø400	515	565	16-Ø26	500	325	360	31	62	620	665

Modell	T8	T9	K1	K2	S	h1	h2	h3	h4
TO 40-40(PN6)	22	64	65	106	48	145	115	195	219
TO 50-50(PN6)	15	67	163	135	65	25	160	250	276
TO 65-65(PN6)	20	70	190	155	90	25	170	265	291
TO 80-80(PN10)	35	78	215	155	79	25	185	305	335
TO 100-100(PN10)	34	95	265	176	97	23	225	350	381
TO 150-150(PN6)	90	95	285	300	195	390	300	480	—
TO 150-150(PN10)	90	95	285	300	195	390	300	480	—
TO 200-200(PN10)	103	95	298	350	230	440	320	555	—
TO 250-250(PN10)	101	95	360	430	301	495	350	665	—
TO 300-300(PN10)	66	111	410	410	284	570	405	730	—
TO 400-400(PN10)	84	113	490	510	362	780	560	960	—

Kupplungsfüße

Modell	N.G kg	B.G kg	Verpackungsmaß mm
40-40(PN6)	11	13	340×260×195
50-50(PN6)	17	19.5	350×320×245
65-65(PN6)	23	25.5	390×270×345
80-80(PN10)	31	34.5	410×290×395
100-100(PN10)	43	48	470×330×475
150-150(PN6)	96	111	697×437×650
150-150(PN10)	95	110	697×437×650
200-200(PN10)	120	136	767×437×690
250-250(PN10)	192	213	897×507×750
300-300(PN10)	290	317	917×617×880
400-400(PN10)	440	483	1057×657×1110

Modell	Führungsrohr	Länge
	Größe	
40-40(PN6)	1" / Ø32 × 3	E3-145
50-50(PN6)	1" / Ø32 × 3	E3-10
65-65(PN6)	1" / Ø32 × 3	E3-10
80-80(PN10)	1½" / Ø48 × 3	E3-10
100-100(PN10)	1½" / Ø48 × 3	E3-10
150-150(PN6)	1½" / Ø48 × 3	E3-405
150-150(PN10)	1½" / Ø48 × 3	E3-405
200-200(PN10)	1½" / Ø48 × 3	E3-455
250-250(PN10)	1½" / Ø48 × 3	E3-510
300-300(PN10)	2" / Ø60 × 3.5	E3-580
400-400(PN10)	2" / Ø60 × 3.5	E3-790

Modell	Kupplung	Zubehör	Expansionsbolzen	Ketteneinheit
		Fundamentbolzen		
TOPJ-01	40-40	4-M12	2-M10	Ø4×5m
TOPJ-02	50-50(≤1.5kW)	4-M16	2-M12	Ø4×5m
TOPJ-03	50-50(>2.2kW), 65-65	4-M16	2-M12	Ø5×5m
TOPJ-04	100-100(≤7.5kW)	4-M20	2-M12	Ø5×5m
TOPJ-05	100-100(>11kW)	4-M20	2-M12	Ø6×5m
TOPJ-06	150-150(≤22kW)	4-M20	3-M14	Ø6×5m
TOPJ-07	150-150(30~45kW)	4-M20	3-M14	Ø8×5m
TOPJ-08	200-200(≤22kW), 250-250(≤22kW)	4-M24	3-M14	Ø8×5m
TOPJ-09	200-200(30~45kW), 250-250(30~45kW), 300-300(30~45kW)	4-M24	3-M14	Ø8×5m
TOPJ-10	200-200(55~75kW), 250-250(55~75kW), 300-300(55~75kW), 400-400(55~75kW)	4-M24	3-M14	Ø10×5m

Bogen

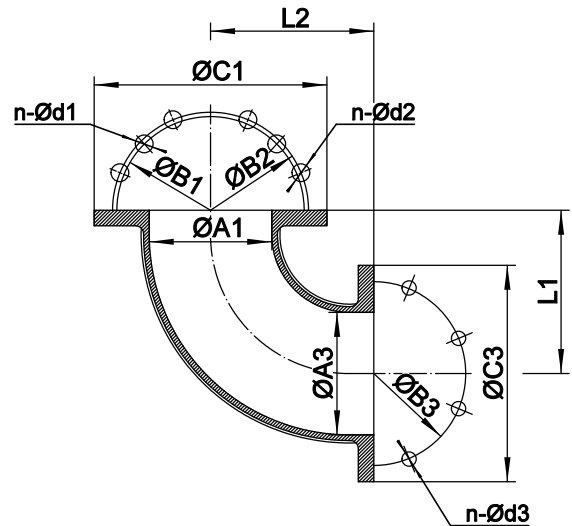

Modell	ØA1	ØB1	n-Ød1	ØB2	n-Ød2	ØC1	ØA3	ØB3	n-Ød3	ØC3	L1	L2	N.G kg	Verpackungsmaß mm
1.5"(PN6)- 1.5"(PN6)	40	100	4- Ø14	—	—	130	40	100	4-Ø14	130	100	100	2.7	—
2"(PN6)- 2"(PN6)	50	110	4- Ø14	—	—	140	50	110	4-Ø14	140	100	100	3.3	—
2"(PN6)- 2"(PN6 & PN10)	50	110	4- Ø14	125	4- Ø18	160	50	110	4-Ø14	140	100	100	3.8	—
2.5"(PN6)- 2.5"(PN6)	65	130	4- Ø14	—	—	160	65	130	4-Ø14	160	120	120	4.7	225×225×200
2.5"(PN6)-2.5" (PN6 & PN10)	65	130	4- Ø14	145	4- Ø18	185	65	130	4-Ø14	160	120	120	5.5	235×225×220
3"(PN6) -3"(PN6)	80	150	4- Ø18	—	—	190	80	150	4-Ø18	190	140	140	7.1	265×260×235
3"(PN6)-3" (PN6 & PN10)	80	150	4- Ø18	160	8- Ø18	200	80	150	4-Ø18	190	140	140	7.5	265×260×235
4"(PN6) -4"(PN6)	100	170	4- Ø18	—	—	210	100	170	4-Ø18	210	150	150	9.5	285×280×255
4"(PN6) -4"(PN6 & PN10)	100	170	4- Ø18	180	8- Ø18	220	100	170	4-Ø18	210	150	150	10	285×280×255
6"(PN6) -6"(PN6)	150	225	8- Ø18	—	—	265	150	225	8-Ø18	265	200	200	17.5	395×370×330
6"(PN6) -6"(PN6 & PN10)	150	225	8- Ø18	240	8- Ø22	285	150	225	8-Ø18	265	200	200	18.5	395×370×330
6"(PN10) -6"(PN10)	150	240	8- Ø22	—	—	285	150	240	8-Ø22	285	200	200	19.5	395×370×330
8"(PN10)- 8"(PN10)	200	295	8- Ø22	—	—	340	200	295	8-Ø22	340	230	230	32	460×440×385
10"(PN10) -10"(PN10)	250	350	12- Ø22	—	—	395	250	350	12-Ø22	395	381	381	58	630×620×450
12"(PN10) -12"(PN10)	300	400	12- Ø22	—	—	445	300	400	12-Ø22	445	457	457	80	735×725×530
16"(PN10) -16"(PN10)	400	515	16- Ø27	—	—	565	400	515	12-Ø27	565	610	610	128	955×935×700



Swiss Pump Company AG
Moosweg 36
CH - 3645 Thun - Gwatt
Switzerland
Tel. +41 33 223 11 00
Fax +41 33 223 11 22
mail@swisspump.com

www.swisspump.com